

**ТЕРИТОРІАЛЬНА  
ОБОРОНА ЗСУ  
ГОТОВІ ДО СПРОТИВУ**



**Довідник  
командира відділення  
легкої піхоти**

**Мобільна Школа Колективної  
Підготовки**

**Девіз сержанта – честь, відповідальність,  
професіоналізм.**

**«Слідуй за мною - роби як я» - це гасло  
сержанта, лідера та наставника для підлеглих,  
помічника та опори для командира**

## ФУНКЦІОНАЛЬНІ ОBOB'ЯЗКИ КОМАНДИРА ВІДДІЛЕННЯ

Командир відділення в мирний і воєнний час відповідає за успішне виконання відділенням завдань за призначенням, навчання і виховання військовослужбовців відділення, їх військову дисципліну, морально-психологічний стан, охайний зовнішній вигляд, стройову та фізичну підготовку, правильне зберігання, експлуатацію і утримання в належному стані озброєння, техніки та іншого майна відділення.

Командир відділення підпорядковується командиру взводу та головному сержантові взводу і є безпосереднім начальником особового складу відділення.

Командир відділення зобов'язаний:

підтримувати бойову готовність особового складу, озброєння і техніку відділення; знати тактику дій відділення в різних видах бою, вмiло командувати особовим складом під час виконання завдань за призначенням;

досконало знати і вмiло володіти всіма видами озброєння і техніки відділення;

постійно працювати над удосконаленням особистого рівня професійних знань, умiнь та навичок за фахом;

знати, дотримуватися особисто та забезпечувати неухильне дотримання підлеглим особовим складом норм міжнародного гуманітарного права;

знати керiвні документи з бойової підготовки, надавати пропозиції головному сержантові взводу щодо планування, організації, проведення заходів із бойової підготовки та заходів з удосконалення рівня індивідуальної підготовки військовослужбовців відділення;

навчати і виховувати особовий склад відділення, безпосередньо проводити заняття з бойової підготовки, тренування, спрямовані на підвищення рівня індивідуальної підготовки військовослужбовців та рівня їх фізичної підготовленості;

доповідати головному сержантові взводу стосовно проблемних питань проходження військової служби особовим складом відділення, надавати заявки головному сержантові взводу щодо всебічного забезпечення військовослужбовців відділення;

забезпечувати додержання особовим складом відділення військової дисципліни, виконання правил носіння військової форми одягу, доповідати головному сержантові взводу про застосовані ним заохочення і накладені на військовослужбовців відділення стягнення;

забезпечувати виконання розпорядку дня особовим складом підрозділу, вживати заходів для запобігання вчиненню правопорушень військовослужбовцями відділення;

негайно доповідати командирiв взводу та головному сержантові взводу про надзвичайні події у відділенні, факти порушення військової дисципліни, випадки втрати чи несправності озброєння, техніки та інших матеріальних засобів;

постійно працювати над удосконаленням особистого стилю роботи, бути взірцем для особового складу відділення щодо виконання службових обов'язків;

знати військове звання, прізвище, ім'я та по батькові військовослужбовців відділення, їх дату народження, віросповідання, особисто-ділові та морально-психологічні якості, захоплення, рід занять до військової служби, родинний стан, успіхи і недоліки у службі;

піклуватися про підлеглих, ставитися до них із повагою, не принижувати їх честі та гідності, знати потреби військовослужбовців, порушувати перед командиром взводу та головним сержантом взводу питання про задоволення цих потреб;

організовувати здійснення заходів із зміцнення здоров'я особового складу відділення, їх фізичної тренуваності та загартованості, своєчасно доповідати головному сержантові взводу про захворювання військовослужбовців;

підтримувати на належному рівні морально-психологічний стан військовослужбовців відділення, сприяти формуванню в особового складу почуття взаємоповаги і взаємодовіри, відповідальності за успішні дії підрозділу;

виховувати поважне ставлення особового складу відділення до військової служби та свого військового фаху, розвивати в них патріотичні почуття та моральну готовність до захисту держави;

проводити індивідуально-виховну роботу з військовослужбовцями відділення;

забезпечувати правильне зберігання і експлуатацію озброєння, техніки та іншого майна відділення, стежити за їх наявністю та утриманням в належному стані, за правильним припасуванням військовослужбовцями спорядження і екіпірування та його обслуговуванням, щодня проводити їх огляд, перевірку наявності та справності, виховувати в особового складу дбайливе ставлення до них;

проводити підготовку особового складу, озброєння, техніки та іншого майна відділення до занять (стрільб, навчань), виконання завдань за призначенням;

контролювати наявність озброєння і техніки протягом занять (навчань), виконання завдань за призначенням, доповідати командирові взводу та головному сержантові взводу щодо втрат серед особового складу, втрат та пошкодження озброєння і техніки, потреби в їх евакуації та поповненні (відновленні);

перевіряти наявність особового складу та наявність, стан і комплектність озброєння, техніки, боєприпасів, навчально-тренувальних, імітаційних та бойових засобів, іншого майна після закінчення занять (стрільб, навчань), виконання завдань за призначенням, проводити технічне обслуговування озброєння і техніки, чищення зброї і шанцевого інструменту, організовувати поповнення боєприпасів та інших матеріально-технічних засобів;

здійснювати збір та надання головному сержантові взводу інформації про досвід, отриманий особовим складом під час виконання завдань за призначенням, використовувати його з метою підвищення ефективності виконання покладених на відділення завдань, збереження життя і здоров'я особового складу;

забезпечувати дотримання військовослужбовцями відділення правил безпеки під час користування зброєю і технікою, її обслуговування, заходів з безпеки на заняттях

(стрільбах, навчаннях), під час ремонтних та господарських робіт, перевіряти, щоб після занять (стрільб, навчань) у підлеглих не залишалось боєприпасів, гранат, запалів, вибухових речовин;

надавати головному сержантові взводу пропозиції щодо призначення військовослужбовців відділення для несення служби в добовому наряді, своєчасно відправляти визначений особовий склад для підготовки до несення служби в добовому наряді;

підтримувати внутрішній порядок у відділенні, утримувати в чистоті та порядку приміщення і територію, закріплені за ним;

надавати головному сержантові взводу пропозиції щодо планування підготовки (навчання) та призначення на посади військовослужбовців відділення;

постійно знати наявність особового складу відділення, місце його перебування та чим він займається.

## **Правила поводження зі зброєю**

### **Командир (сержант):**

- контролює щоб його підлеглі не залишали зброю в місцях не визначених для цього.
- очолює та контролює чищення зброї підлеглими
- вимагає від підлеглих дотримання правил поводження зі зброєю
- контролює встановлення (зняття) зброї (озброєння) на техніці.

### **Підлеглі (солдати):**

- ставляться до усієї зброї як до зарядженої - обережно поводитися зі зброєю
- не вказувати зброєю на людей.
- тримати готовою до застосування, на запобіжнику.
- без потреби патрон в патронник не досилати.
- ідентифікувати ціль перед тим, як відкрити вогонь по ній.

ТТХ основного озброєння

Тип зброї	Калібр	Максимальна дальність, м	Прицільна дальність, м	БК (при зброї)
Форт-12	9 мм	50	25	24 (16)
ПМ	9 мм	50	25	24 (16)
ПМ ПБ	9 мм	50	25	24 (16)
АПС	9 мм	-	200	200 (100)
АК	5.45мм	1200	800	450 (180)
АКМ	7.62мм	1500	1000	300 (120)
РПК	5.45мм	1800	1000	1500 (450)
ПКМ	7.62мм	1800	1200	2000 (600)
ДП ТА ДПМ	7.62мм	2500	1500	2000 (600)
СГД	7.62мм	1800	1000	100 (60)
Z-10 A1	7.62мм	2000	800	100 (60)
GROT-C16FBA1	5,56 мм	500	500	1200 (240)
НСВС-12,7 «Утес»	12.7мм	6000	2000	1500 (250)
ДШК	12.7мм	3500	1800	2000 (1500)
BROWNING M2	12.7мм	1500	200 – 1500 в залежності від патрону	?????
MG-3	7.62мм	1200	200-1200	50/100 (???)
M240B	7.62мм	3725	1800	100/200 (???)
АГС17	30мм	1700	1700	300 (135)
СПГ-9	73мм	1300/4500	900	60 (6)
РПГ-18	64мм	-	200	-
РПГ-22	73мм	-	250	-
РПГ-26	72.5мм	-	250	-
РПВ-16	93мм	1000	600	-

РПГ-7В	40-105мм	750	750	20 (5)
Тип зброї	Калібр	Максимальна дальність, м	Прицільна дальність, м	БК (при зброї)
PSRL – 1 (РПГ-1)	40-105мм	920-2100	800	20 (5)
RPG-75	68 мм	300	300	-
РПГ-76 КОМАР	40-68 мм	260	165	-
M72 LAW — M72A3	66 мм	1000	200	-
M72A4 — M72A7 'Improved LAW'	66 мм	1000	200	-
ГП-25	40 мм	400	200-400	10
RGW90 НН	90 мм	500	200	-
C90-CR-AM (M3)	90 мм	700	300	-
NLAW	150 мм	800	20-600	-
CARL GUSTAV	84 мм	700	700	2 шт
AT4/M136	84 мм	1000-2100	200	-
ПТРК 9K111 «Фагот»	120мм	до 2000 (9M113 до 4000)	2000 (9M113 3000)	9M111-8шт 9M135-5шт
ПТРК «Косар»	107мм	До 2500	До 2500	5 шт
ПТРК «СТУГНА- П»	130мм	5000	Вдень 5000 Вночі 3000	5 шт
ПТРК FGM-148 «Джавелін»	127 мм	2500/3500	65-150	-
Вогнемет M141	83 мм	500	15-500	-

# ПЕРЕВІРКА БОЮ ТА ПРИВЕДЕННЯ ДО НОРМАЛЬНОГО БОЮ

Форми і розміри пристрілочних мішеней вибираються в залежності від форми і розмірів мушки, цілика і дальності стрільби з розрахунком забезпечення точного прицілювання.

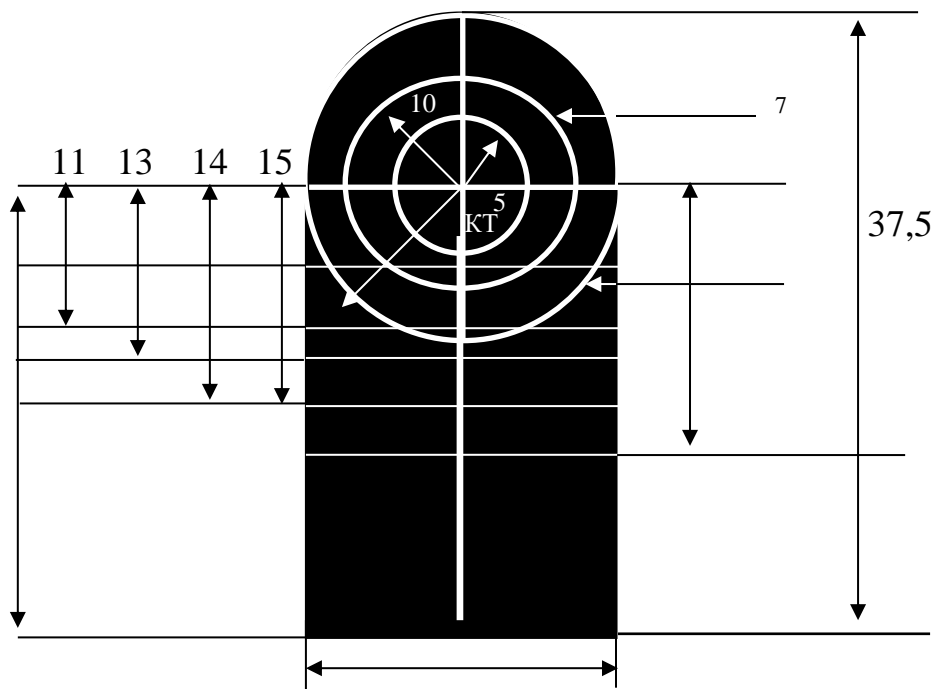

Для приведення зброї до нормального бою вибирається рівний і зручний для стрільби рубіж відкриття вогню.

Стрільба з більшості зразків зброї виконується з положення лежачи .

Ручні кулемети ставлять на сошку, а станкові кулемети на станки.

## ВИЗНАЧЕННЯ СЕРЕДНЬОЇ ТОЧКИ ПОПАДАННЯ

Для оцінки влучності стрільби необхідно вміти вимірювати величину розсіювання і знаходити положення СТП.

Найбільш просто СТП визначається графічним способом

Існують два графічних способи знаходження СТП: а) послідовним діленням відрізків; б) по перетину осей розсіювання.

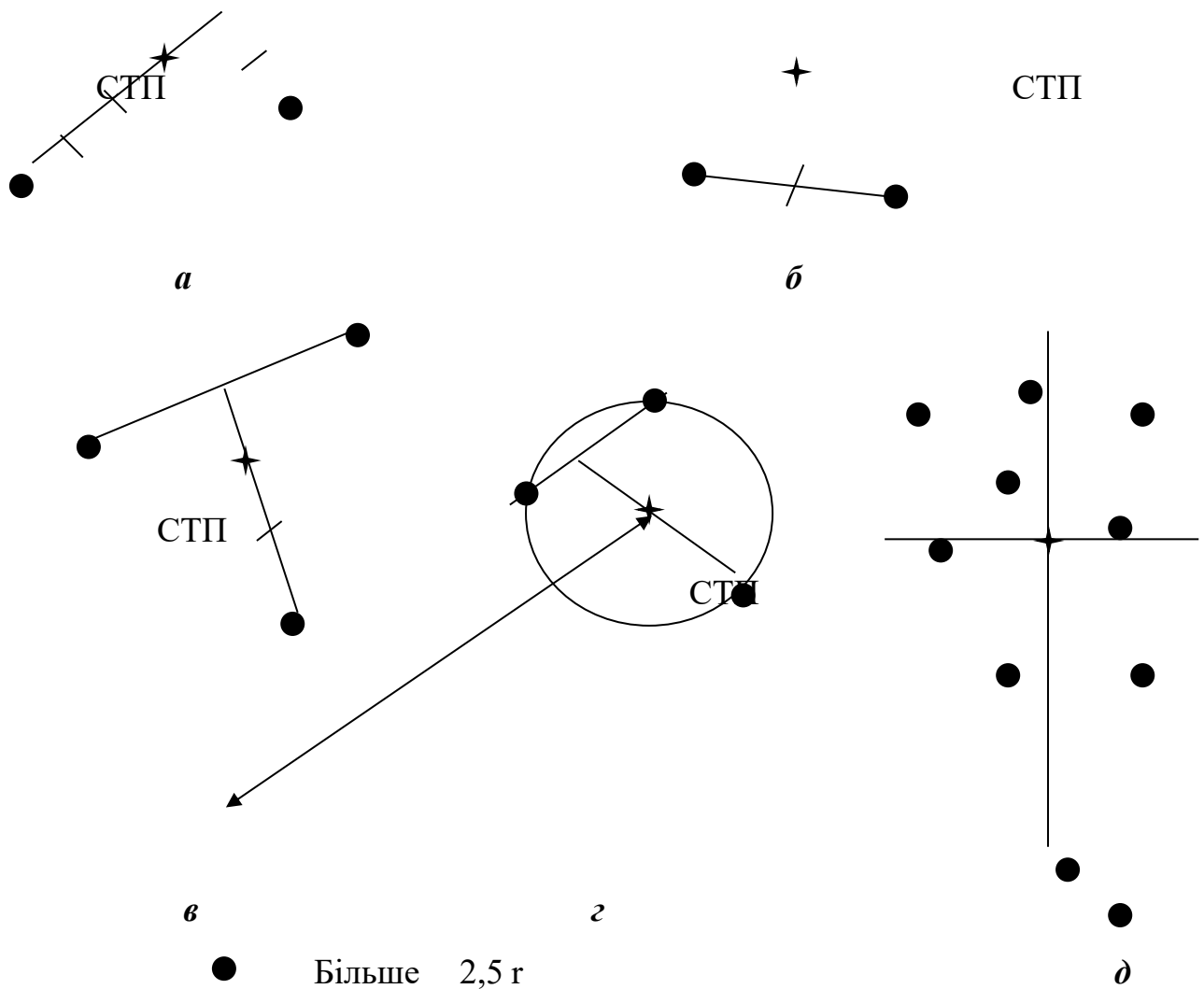

**Визначення середньої точки попадання:**

*а, б*- по чотирьом пробоїнам.; *в*- по трьом пробоїнам; *г*- пробоїна, що явно відірвалась; *д*- при стрільбі автоматичним вогнем.

**АК, РПК-74** - При переміщенні мушки в бік на 1 мм середня точка влучення під час стрільби на 100м із автомата зміщується на 26см, із кулемета на 18см. Один повний оберт мушки переміщує середню точку влучення по висоті під час стрільби на 100м із автомата на 20см, із кулемета - на 14см.

**ПК, ПКМ** - 1 повний оберт мушки змінює положення СТП по висоті при стрільбі на 100м на 12 см, а переміщення положку мушки в сторону на 1мм – на 15 см

Гранатомети та бойова техніка  
приводяться до нормального бою згідно  
настанов та вивірочних мішеней

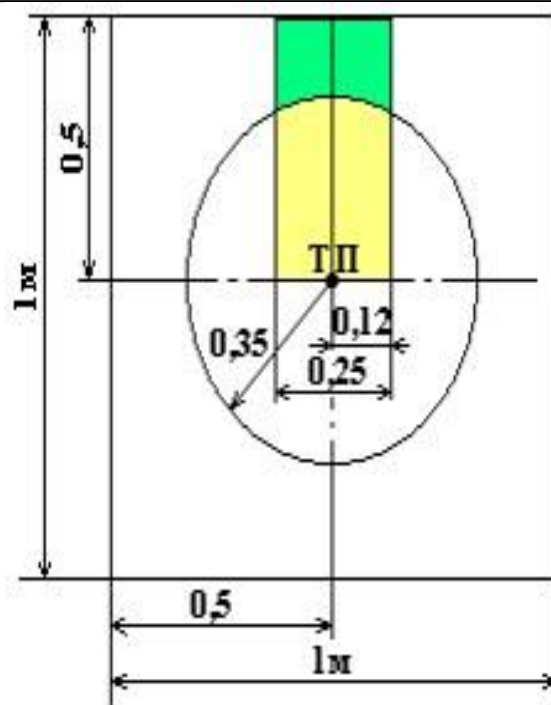

Пристрілочна мішень для гранатомета ГП-25

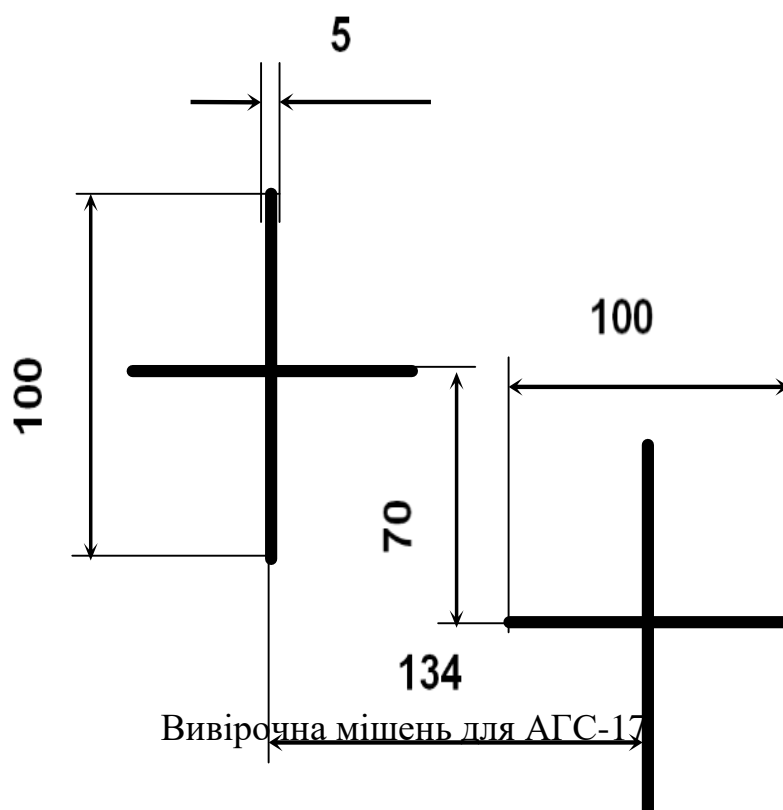

Вивірочна мішень для АГС-17

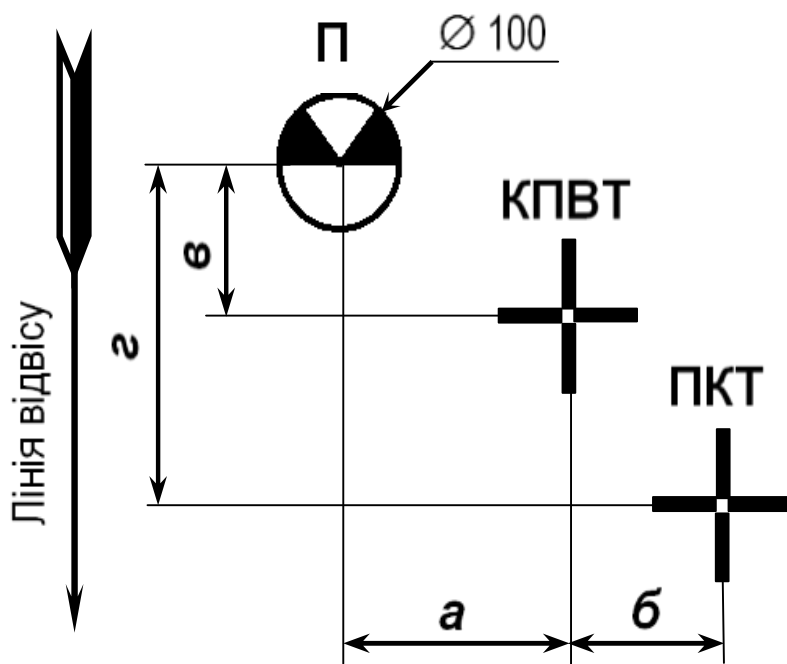

Контрольно-вивірочна мішень БТР-80

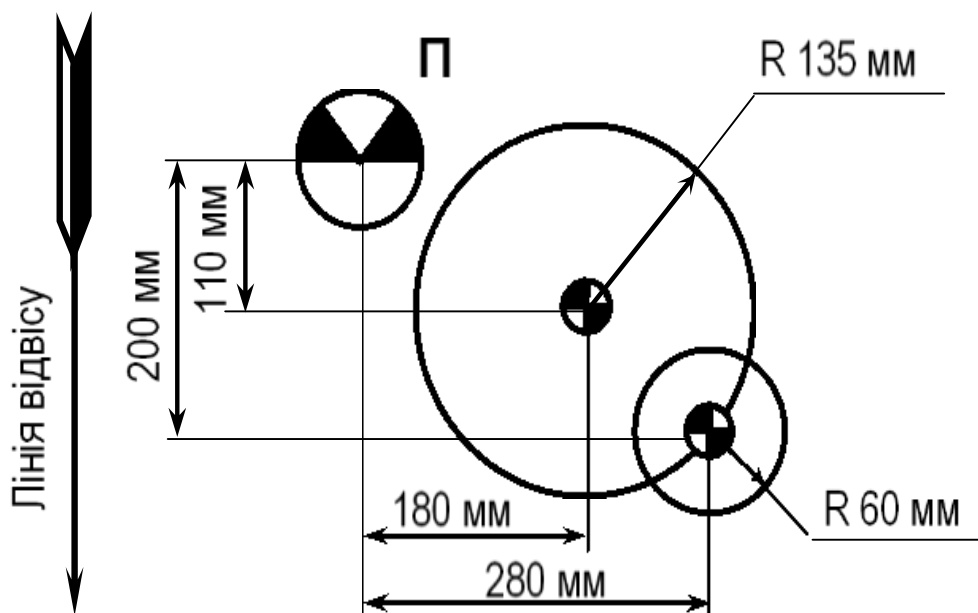

Пристрілочна мішень БТР-80

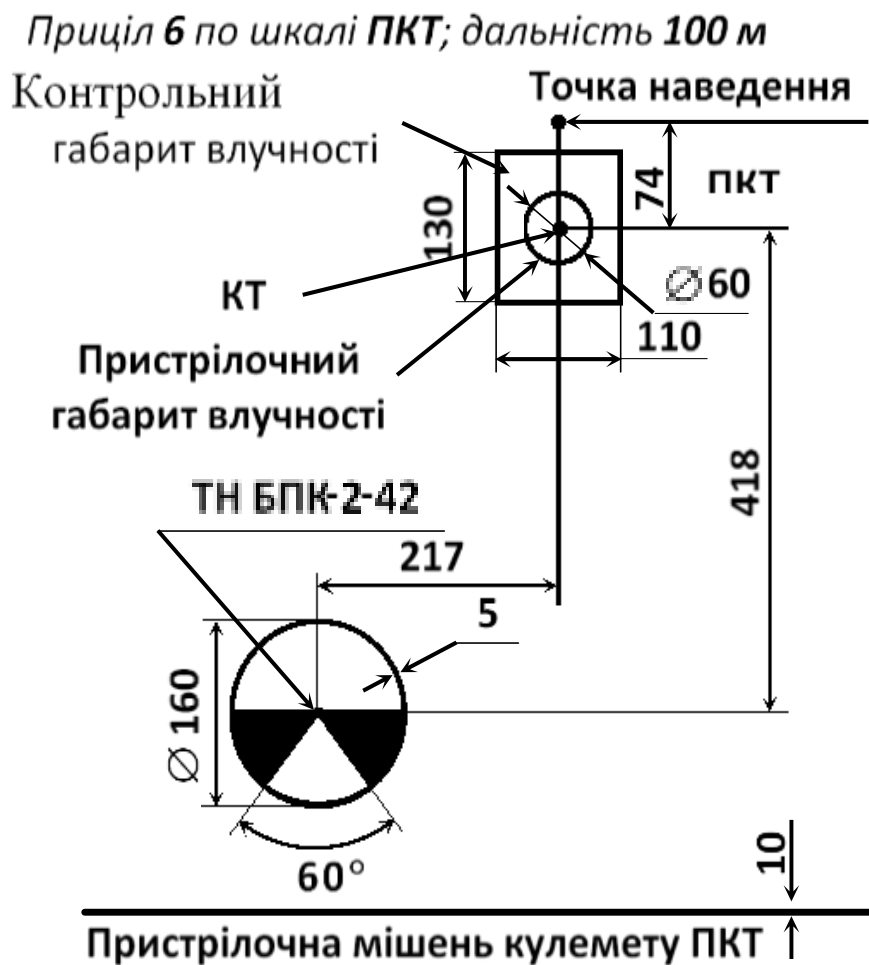
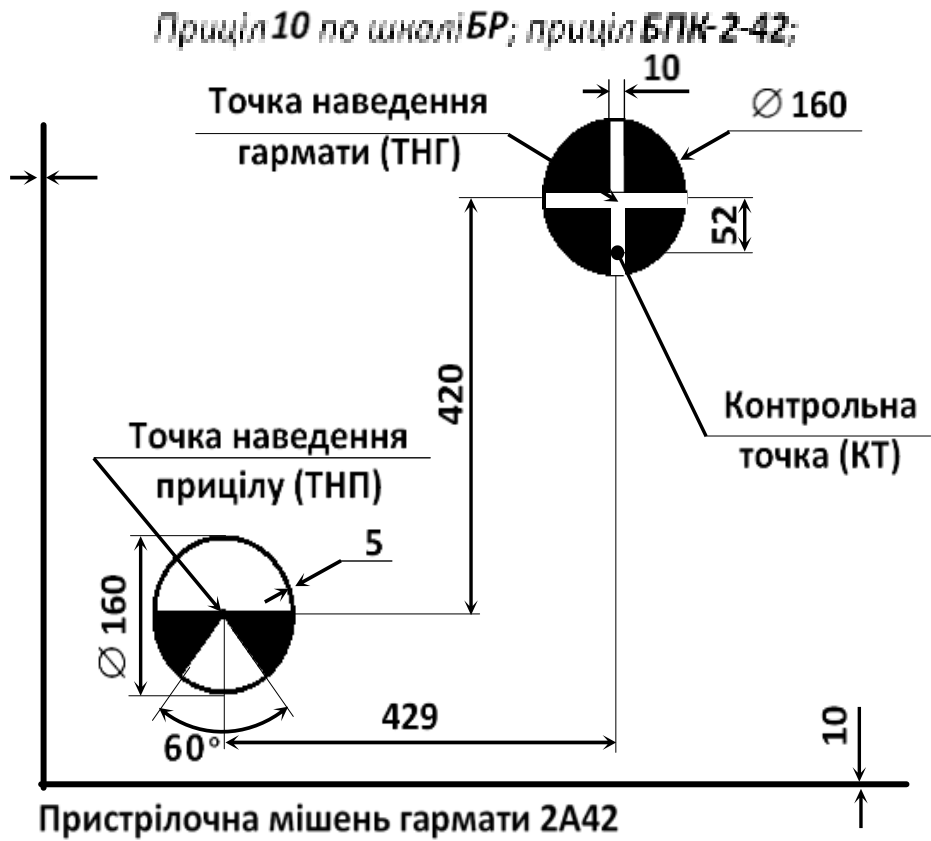

Приціл 6 по шкалі ПКТ; дальність 100 м

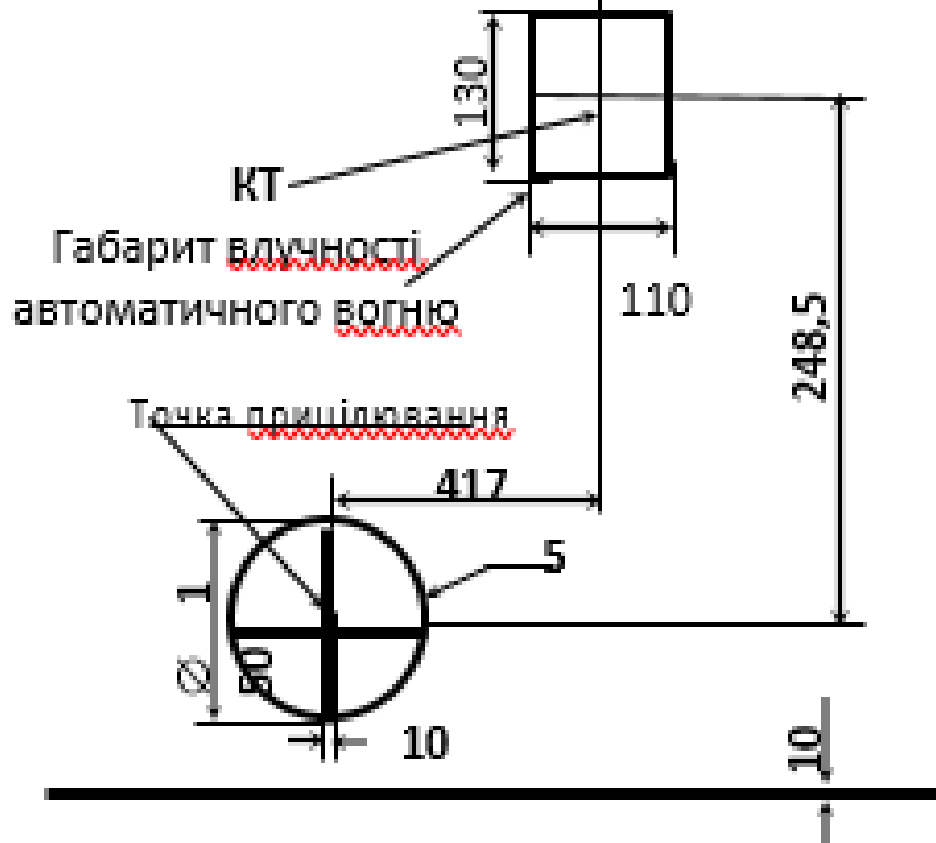

Пристрілочна мішень для спареного кулемету ПКТ  
БМП-1 (БРМ-1К)

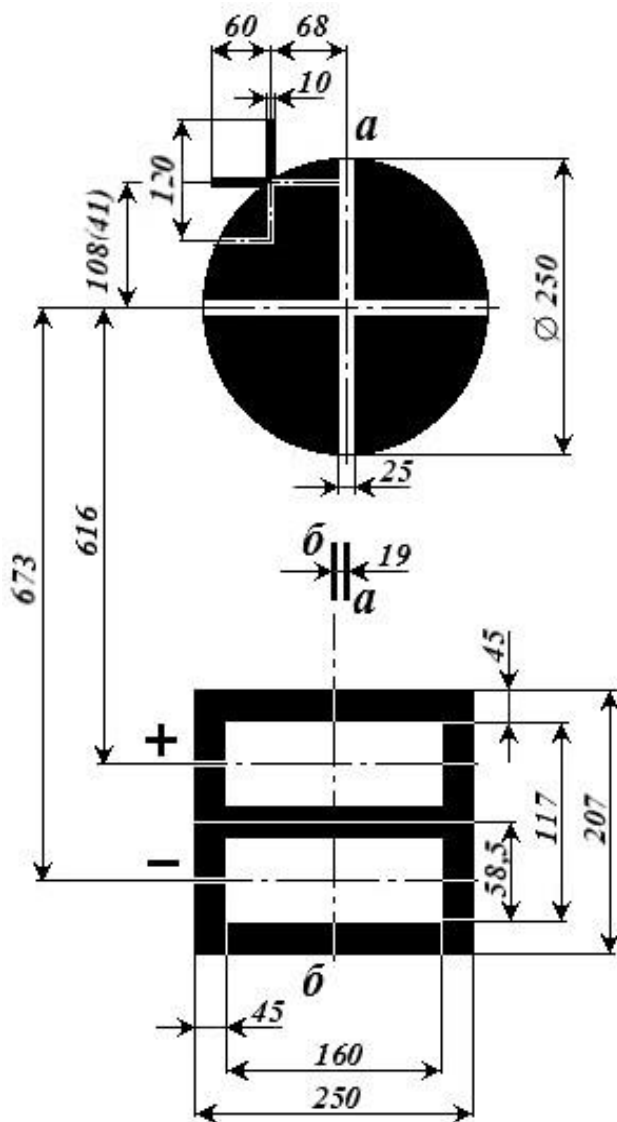

*Мішень № 1*

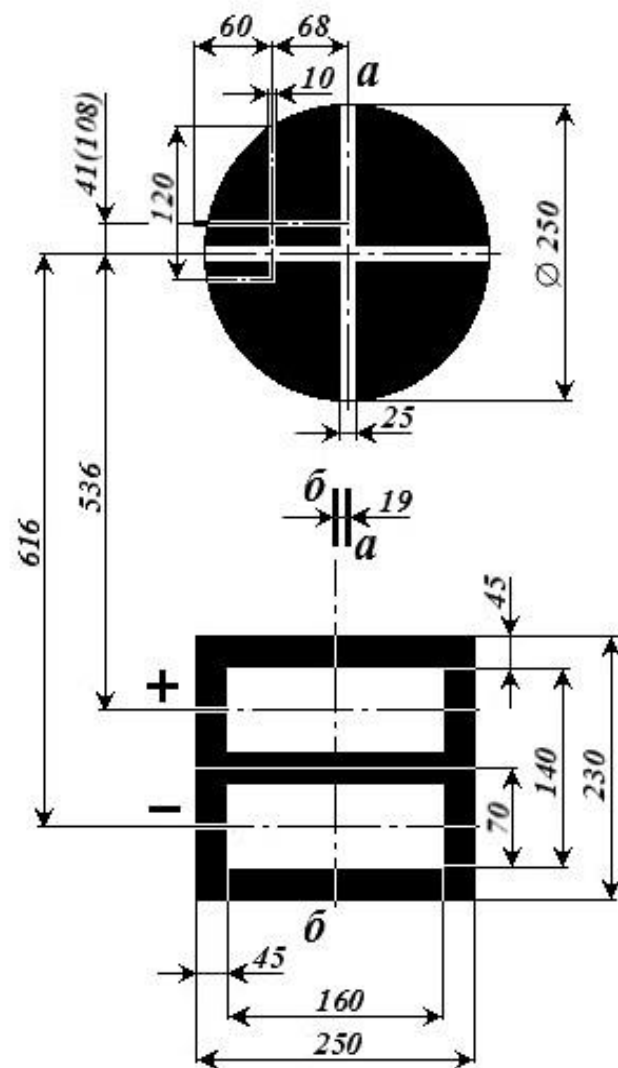

*Мішень № 2*

мішені для перевірки прицільних приладів гранатомета РПГ-7В

вітер зліва відхиляє.

кулю в право



вітер зправа відхиляє.

кулю в ліво

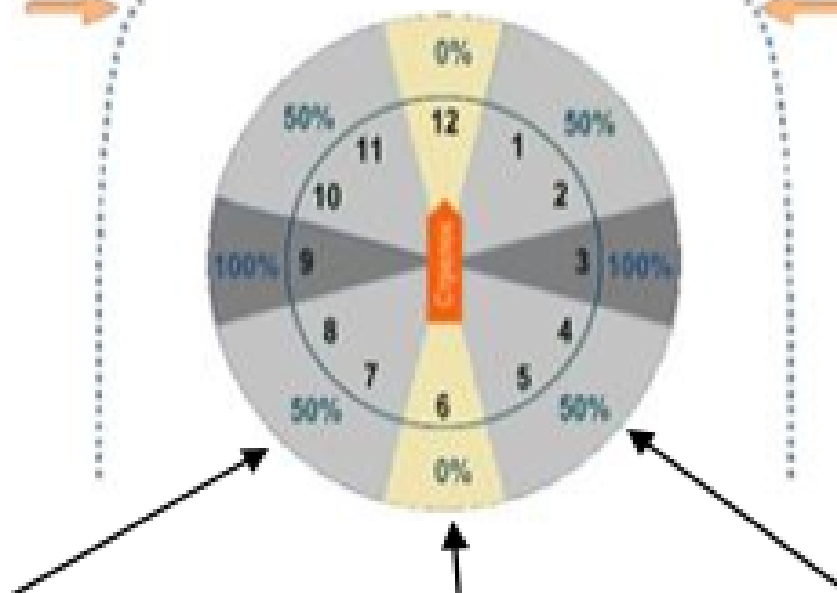

враховується  
половина значення

враховується  
половина значення

враховується  
половина значення

На боковий вітер який дме під кутом 90 гр. У фігурах цілі (ширина цілі 0,5м) винос точки прицілювання (ВТП)

Дорівнює:

на помірний вітер (4-6 м/с)

до 600 м.  $ВТП = ПР - 2/2$ ,

на 700- 800 м.  $ВТП = ПР + 2/2$ .

При сильному вітрі (більше 7 м / с) поправку необхідно збільшувати в 2 рази, а при слабкому (до 3 м / с) зменшувати у 2 рази.

При вітрі який дме під кутом, поправку брати в 2 рази менше.

## Маскування Маскування шкіри.

Різкі риси обличчя, такі як очі, область під носом, губи і щелепа формують структуру світлотіні, яка миттєво видає людське обличчя. Колись доводилося дивитися на розмиту чорно-білу фотографію? Навіть якщо ви не можете впізнати людину, ви можете визначити місцеположення обличчя. Ті риси, які його видають, це всього лише тіні на обличчі людини. Люди автоматично звертають увагу на подібні тіні, навіть на неживих предметах, таких як хмара або поверхня Місяця. Ці тіні слід приховати і спотворити. Щоб досягти такого ефекту використовуйте світлий тональний крем або тональний олівець для більшості «глибоких» рис обличчя. Але в жодному випадку не «заміняйте» тіні повністю – інакше ви відтворите ту ж таки сукупність тіней, але в «негативі».



---

Скористайтеся темним тональним кремом або тональним олівцем для того щоб «натягнути» тіні на лоба, щоки та шию. Розбийте помітні частини обличчя – такі як ніс, підборіддя і брови навпіл за допомогою темного крему чи фарби. **Пам'ятайте** – слід використовувати лише ті кольори, що відповідають домінантним кольорам оточуючого середовища.

## Маскування зброї та екіпіровки

Використовуйте рукавиці. Руки рухаються значно частіше, ніж голова. Оскільки рух руйнує маскування більше, ніж щось інше, світлі руки працюють як сигнальні прапорці. Замаскуйте ваше тіло і обладнання. Є безліч легкодоступних моделей камуфляжу для уніформи. Всі вони хороші, але деякі з них кращі за інші. Деякі зразки, будучи не ідеальними в конкретних обставинах, здатні продемонструвати певну універсальність при зміні середовища. Якщо ви живете в джунглях, природним вибором буде зелений.

Це буде пісчаний колір для жителя пустелі і білий – для жителя засніженої тундри, чи взимку. Хороша новина в тому, що ваша «розгрузка» створить унікальну структуру тіней на однотонній уніформі. Якщо ви хочете покращити цей результат (наприклад «розбити» колір кінцівок), ви можете скористатися відрізками камуфляжної стрічки чи звичайні канцелярські резинки в поєднанні з рослинністю, для рук і ніг. Це не лише покращить маскування, але і запобігатиме лясканню мішкуватого одягу на вітрі і дозволить уникнути випадків затискання складок в деталях механізмів. При цьому бажано не затискати кінцівку до посиніння. Згадані вище рукавички – дуже хороший метод маскування рук. Навіть в жаркому кліматі варто використовувати рукавички зі зрізаними пальцями. Це дозволить уникнути більшості порізів, подряпин і укусів комах. Волосся – це ще одна з рис, за якими людину легко виявити на пересіченій місцевості. Якщо ви його приймаєте, тоді за всяку ціну маскуйте волосся. Скористайтеся капелюхом, бандажною або фарбою належного кольору. Або не робіть цього і прийміть наслідки. Замаскуйте ваше спорядження. «розгрузка», підсумки, зброю – все це мусить бути замасковано. Обмотайте стрічкою всі кільця, карабіни та пряжки. Це дозволить уникнути шуму і блиску. Існує чимало зразків пластикової рослинності, які можна купити в магазині, можна скористатися відрізками камуфляжної сітки 30х30 см. Або камуфльованого брезенту. Все це можна використати для маскування спорядження. Замість цих матеріалів можна скористатися частинами справжніх рослин, але їх важко закріпити на спорядженні і вони скоро зав'януть. Зброю можна замаскувати за допомогою пари старих шкарпеток відповідного кольору. Досить відрізати передню частину шкарпетки і натягти її на цівку автомата. Приклад і задню частину можна обтягти навіть не підрізаючи носок. відрегулюйте довжину покриття по потребі і зафіксуйте за допомогою ізоляційної стрічки. Переконайтеся, що гвинтівка все ще функціонує (особливу увагу приділіть затвору). Пам'ятайте, що камуфляж – це мистецтво, важливість якого часто недооцінюють в міру розвитку нових оптичних засобів. Винахідливість слід заохочувати, але як і в багато інших сферах, слід знати міру. Насправді камуфляжу **може** бути забагато.

## Маскування техніки на місцевості.

### Маскування

**ВІРНО**



**НЕВІРНО**



Завжди підбирай камуфляж під колір місцевості.  
Намагайся приховати справжні контури, техніки та укриття.  
Намагайся не виділятися над лінією горизонту.



Завжди маскуй сліди свого перебування, під'їзду техніки, саму техніку та позиції, щоб ворог не помітив твоє місце з БПЛА.



Намагайся приховати справжні контури, техніки та укриття.  
Намагайся не виділятися над лінією горизонту.

## Види бойових порядків

### П'ять факторів від яких залежить вибір бойового формування

- Від місцевості;
- Від напрямку вогню противника;
- Від умовної видимості;
- Від можливості керувати;
- Від можливості ефективно відкрити вогонь в найкоротший термін;

- **КОЛОНА:**

*використовується для пересування вночі, в лісі, або тоді, коли особливості даної місцевості унеможливають прохід в інших бойових порядках.*

Дистанція набирається від кожного військовослужбовця (попереду і позаду). Сектори спостереження розподіляються вправо/вліво від попереднього, окрім направляючого та замикаючого – вони тримають сектори на 12 і 6 відповідно. Другий номер від направляючого контролює найбільш небезпечний сектор. Командир рухаючись в бойовому порядку визначає своє місце індивідуально, дотримуючись встановлених дистанцій (але не направляючим, чи замикаючим) з контролем сектору (чи без)

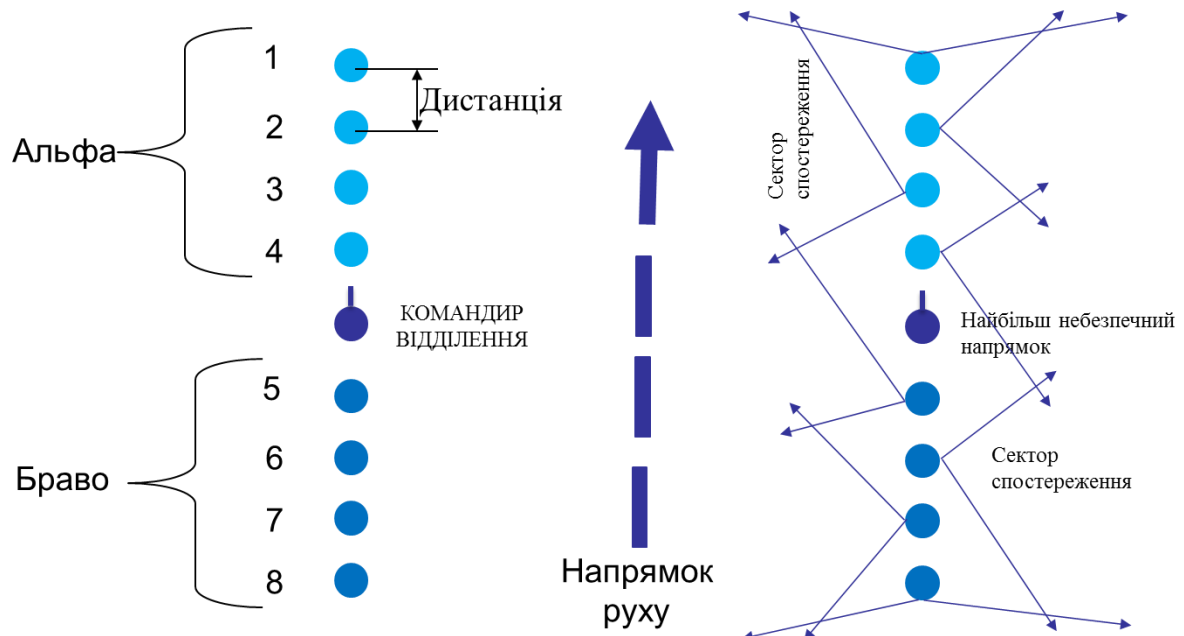

**Плюси:** Група найменш вразлива від вогню з флангу

Добре підходить для пересування при поганій видимості та прохідності  
**Мінуси:** Важко відкрити вогонь по передній лінії Повільно передаються накази та інформація.

- **ШАХОВА КОЛОНА:**

*використовується під час руху дорогами, населеними пунктами, коли є ймовірність контакту з флангів.* Дистанція набирається від військово-службовця в сусідній колоні під прямим кутом. Сектори спостереження розподіляються наступним чином: направляючий та замикаючий – 12 і 6, права колонна – сектори правого флангу, ліва – лівого флангу. При пересуванні в умовах міської забудови, та наявності багатоповерхівок – сектори змінюються навхрест.

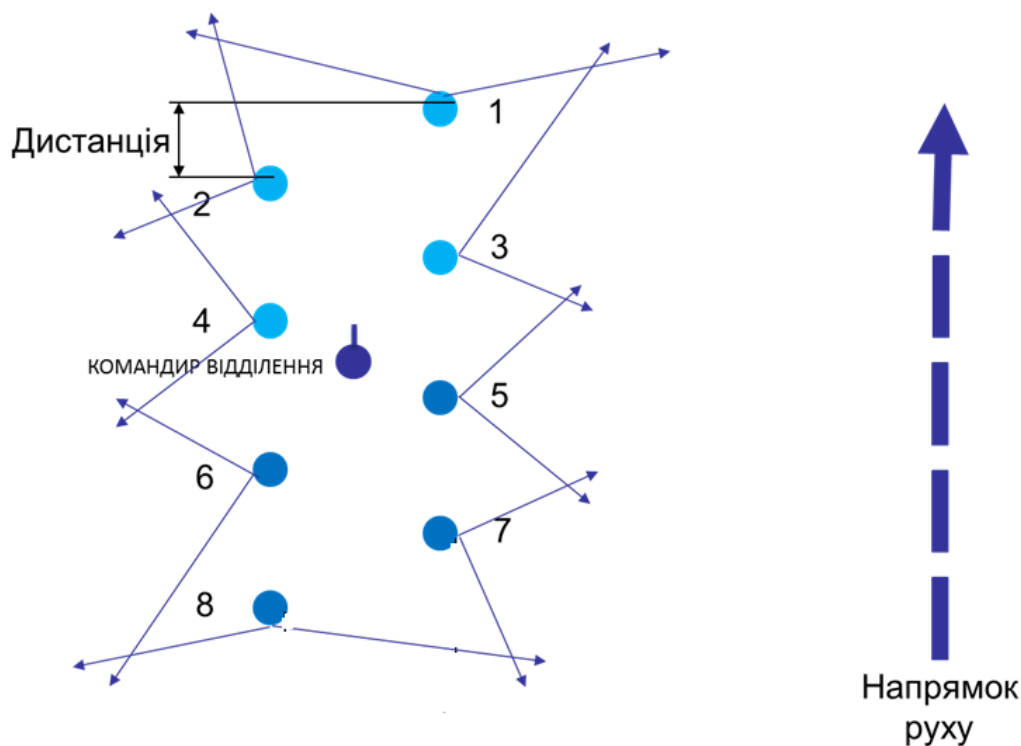

**Плюси:** Проста в управлінні Підходить для пересування при поганій видимості

**Мінуси:** Хороша мішень для противника

- **КЛИН «СТРІЛА»:**

*використовується на відкритій місцевості для рівномірного розподілу озброєння відділення, гнучкості, маневреності, безпеки та максимальної проглядаємості.* Даний бойовий порядок дозволяє вести вогонь в усі напрямки

максимальною кількістю особового складу. Сектори розподіляються таким чином, щоб кожен військовослужбовець в складі групи тримав сектор відповідно до свого місця в клину забезпечуючи кругову оборону бойового порядку. Дистанція набирається в парах, між парами та клинами відповідно до властивостей місцевості. Командир визначає своє місце самостійно.

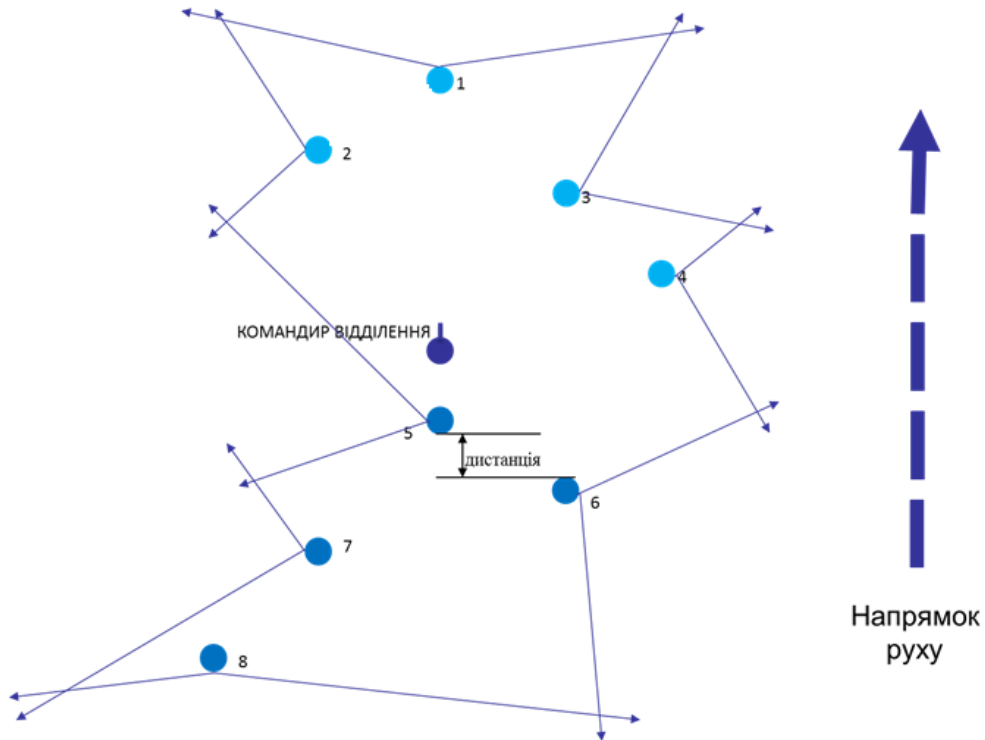

Варіант 1

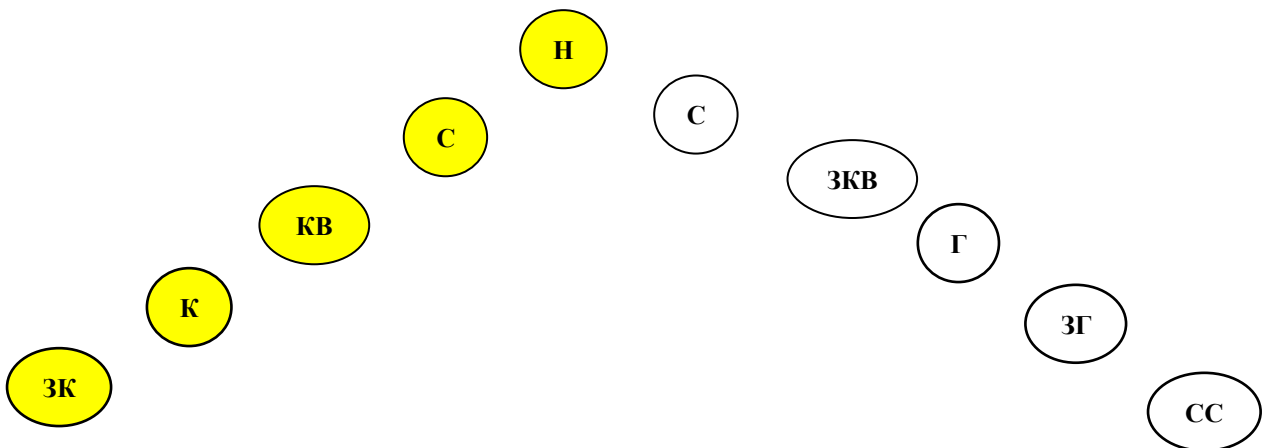

Варіант 2

**Плюси:** Менш вразливі від вогню з фронту, зручно відкрити вогонь і рухатися по відкритій місцевості.

**Мінуси:** Більш вразливі від вогню з флангу

- **ЦЕП:**

використовується для прочісування місцевості з метою виявлення засад, ДРГ противника і т.д., а також можливого контакту з фронту. Даний бойовий порядок нагадує два клини розміщених по фронту на одній лінії сплюснутих в глибину. Сектори розподіляються відповідно до свого місця в бойовому порядку; направляючий та замикаючий тримають на 12 і 6. Дистанція

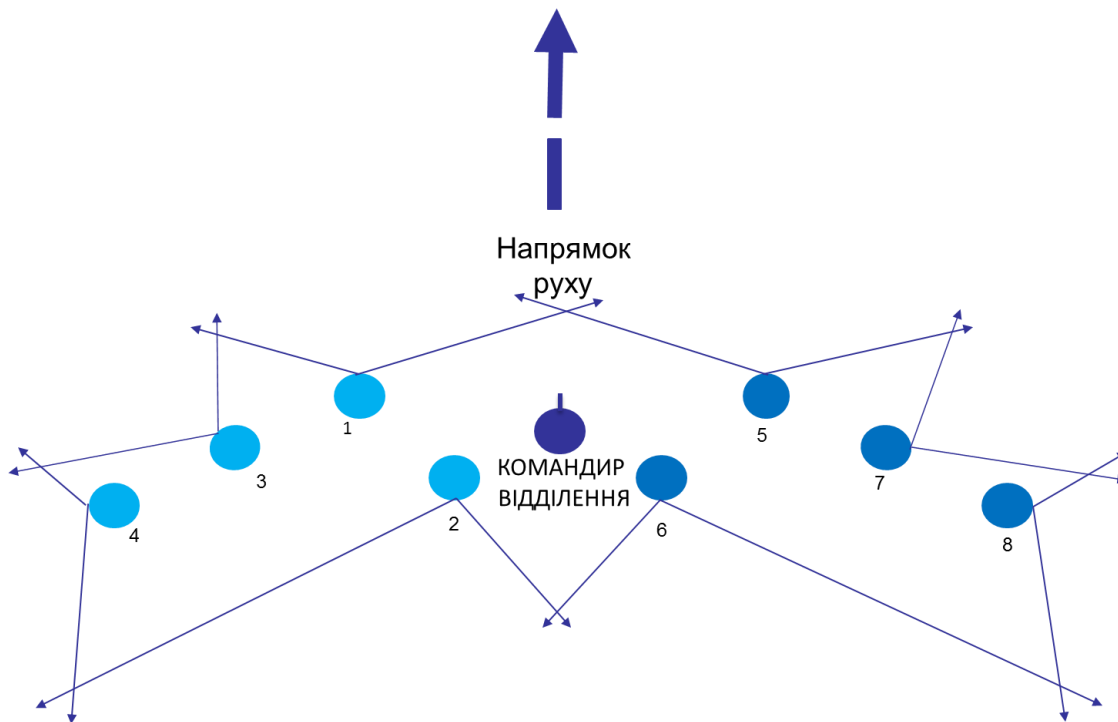

набирається від сусіднього військовослужбовця справа/зліва по діагоналі. Командир визначає своє місце самостійно.

**ВАЖЛИВО:**

- Кожен бойовий порядок повинен забезпечувати контроль 360<sup>0</sup>.
- Використання того чи іншого бойового порядку залежить від місцевості, часу доби та погодних умов.
- Дотримуватися раціонального розподілу озброєння.
- Командир відділення самостійно визначає своє місце в бойовому порядку та повинен уникати пересування по небезпечних зонах, а також не допускати явного виділення від особового складу.

**БОЙОВА ЛІНІЯ**

Використовується як формування для наступу і в якості стартової лінії для початку любых маневрів. Важко керувати





### **ПЕРЕСУВАННЯ НА ПОЛІ БОЮ В ПАРІ МЕТОДОМ "ВОГНЮ І РУХУ"**

- Цей спосіб пересування використовується коли:
- - Противник здійснює жорсткий опір;
- - Потрібна максимальна вогнева підтримка.
- - Ділянка місцевості не забезпечує достатньої кількості укриттів.
- **Порядок дій:**
- Солдат № 1 забезпечує підтримку вогнем солдату № 2, який здійснює перебіжку довжиною 10 метрів або на протязі 3 секунд.
- Солдат № 2 займає укриття та відкриває вогонь.
- **Рух між позиціями. Притримуйтеся правил:**
- а. Рухайтесь найкоротшим шляхом від укриття до укриття.
- б. Рухайтесь пригнувшись, тим самим зменшується площа цілі та ймовірність влучення.
- в. Швидкість !!!
- г. Обидві руки повинні утримувати зброю, готовою до застосування.
- д. Не закривайте собою вогонь вашого напарника. Переміщення здійснюється за спинами товаришів.
- е. Дотримуйтеся дистанції. Якщо ви розташовуєтесь дуже близько один біля одного, ви є легкою ціллю для противника. Якщо дуже далеко утруднене керування та взаємодія.
- ж) При необхідності обстрілюйте вогнем позицію на котру висуваєтесь.
- Переміщення в «двійці».
- Порядок переміщення в двійках методом «одна нога на землі» самоочевидний. Потрібно лише відзначити, що при роботі в «двійці» солдат, який відкриває вогонь, повинен криком, наприклад, «тримаю» або «крию», або іншим способом повідомляти про готовність прикрити вогнем переміщення напарника. Це необхідно робити, оскільки не завжди навіть всередині «двійки» може підтримуватися візуальний контакт, а в гуркоті бою не завжди можливо відрізнити вогонь свого напарника від вогню іншого солдата.
- Поширена помилка - повідомляти напарникові про те, що готовий його прикривати, відразу ж після того, як закінчив переміщення, а сам ще не встиг зайняти стрілецьку позицію. У наслідку напарник припиняє свій

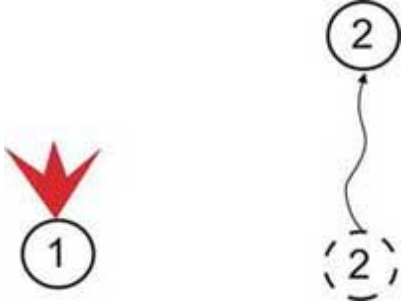
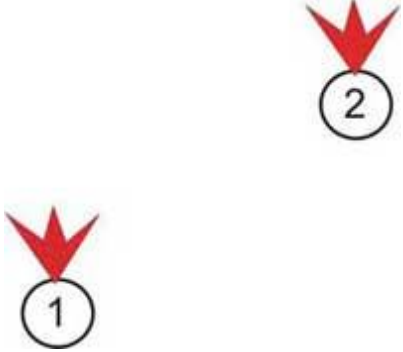
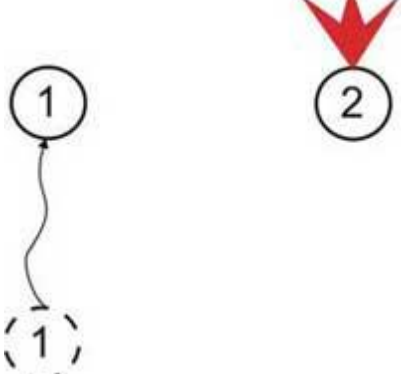
вогнень до того, як другий член «двійки» почне його вести, оскільки потрібен якийсь час, щоб зайняти зручну для ведення вогню позицію. Для боротьби з цією помилкою треба відпрацювати наступний прийом. Солдат спочатку повинен зробити один постріл (чергу) і лише потім повідомити напарникові про свою готовність прикрити його вогнем. Тобто переміщення розбивається на фази: фаза ведення вогню одним солдатом змінюється фазою ведення вогню двома солдатами.

	<p><b><u>Перша фаза</u></b> - № 1 прикриває, № 2 переміщається</p>
	<p><b><u>Друга фаза</u></b> - № 2 заліг, зробив прицільний постріл або чергу і крикнув № 1 про готовність прикрити його переміщення</p>
	<p><b><u>Третя фаза</u></b> - № 2 прикриває, № 1 переміщається</p>

## Тактичні сигнали управління

- 1

- 2

- 3

- 4

- 5

			
	БОЄВИЙ	ПРИКЛЮЧ	ПІ
			
	ЗАРУЧНИК	СТІІ	Я
			
	СНАЙПЕР	ЗАРУЧНИК	СКОРИЙ
			
	ПЕРШОКЛАСНИЙ	ПЕРШОКЛАСНИЙ	СКОРО
			
	Я ПЕРШ	ВИПРІК	ЕАМІ



ШТОУЕТ



ГНІПІВКА



ДРОБОВИК АВТОМАТ



СПОРТАТИВІЯ



АВТОМОБІЛЬ



ЗРОУМІВ



НЕ ЗРОУМІВ



ІРІПІВІКЪ



ЗЕРОВ



ФАУ



ДВІПІ



ІВІЛІО



ІАВІО,ІВ



6



7



8



9



10

# Механізоване відділення у складі бойових груп

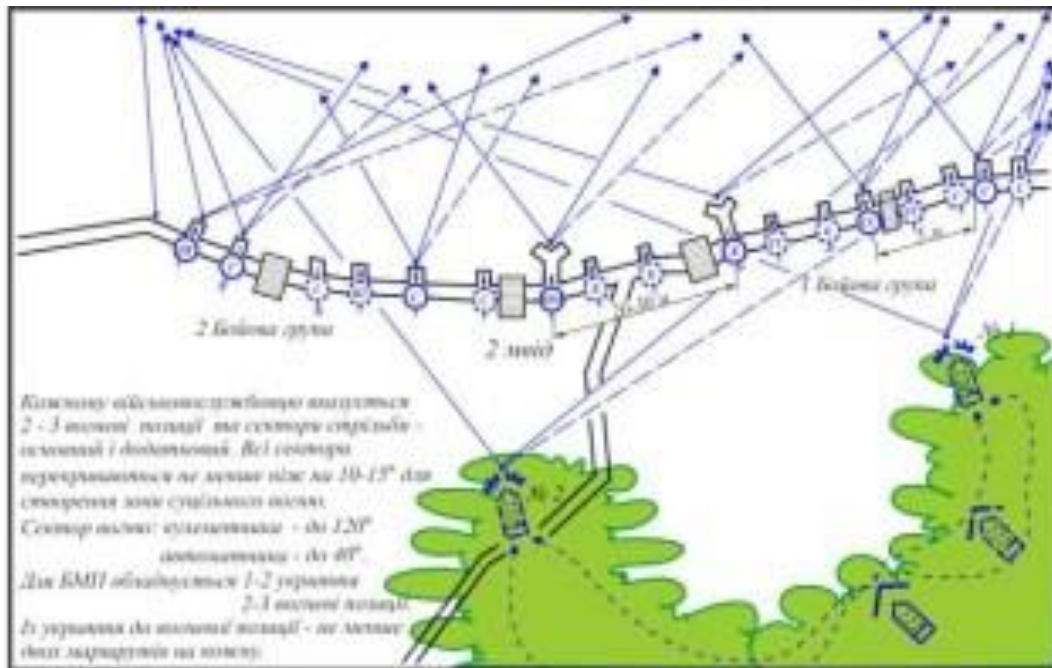

Механізоване відділення на БМП з розподілом на бойові групи (варіант)

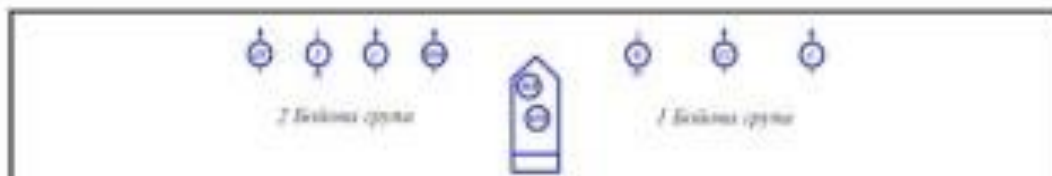

## МЕХАНІЗОВАНЕ ВІДДІЛЕННЯ В НАСТУПАЛЬНОМУ БОЮ З РОЗПОДІЛОМ НА БОЙОВІ ГРУПИ (ВАРІАНТ)

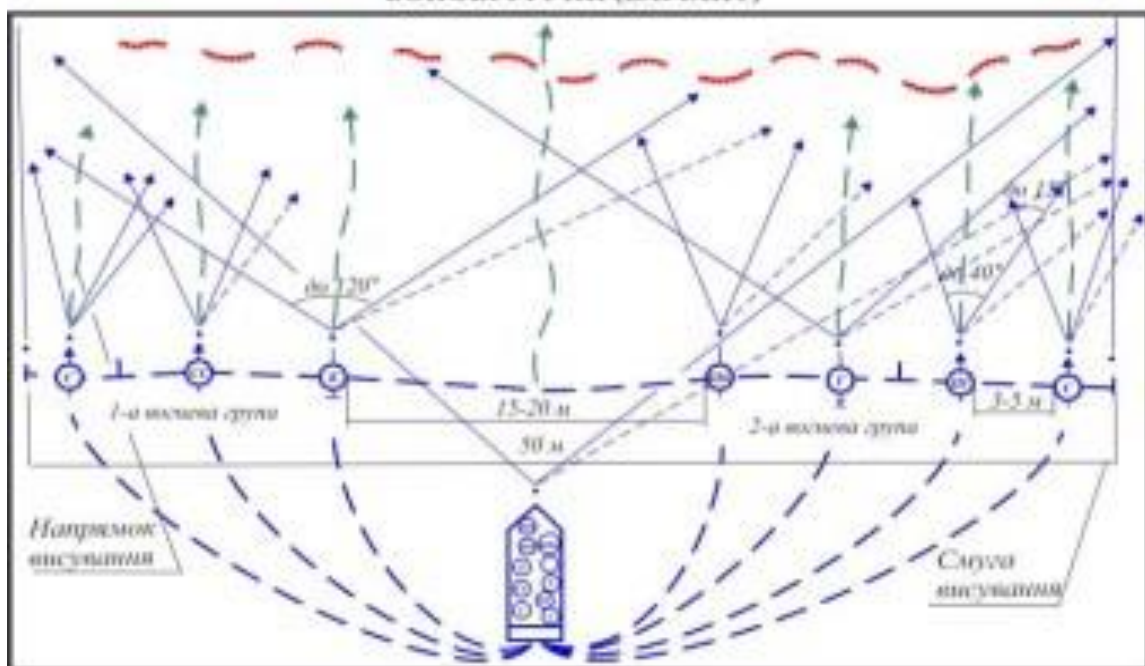

# Види пересування особового складу з технікою під час дій в пішому порядку

## Рух попереду техніки

Варіант скритного пересування коли ми здійснюємо підхід до населеного пункту та безпосередньо в населеному пункті, противник може застосувати протитанкову зброю, мінне поле, яке створює небезпеку техніці. Бойовий порядок визначає командир. При цьому дистанція від особового складу до техніки має бути не менше 200 м.



## Техніка всередині руху

Такий порядок шиккування використовується коли нам невідоме точне місцезнаходження противника, протитанкових груп. Він забезпечує здатність для виконання швидкого маневру особового складу і транспортних засобів. Перша група особового складу відділення рухається бойовим порядком попереду, техніка рухається за ним на відстані від 100м. Друга група особового складу відділення рухається бойовим порядком по позаду техніки на відстані від 100м.

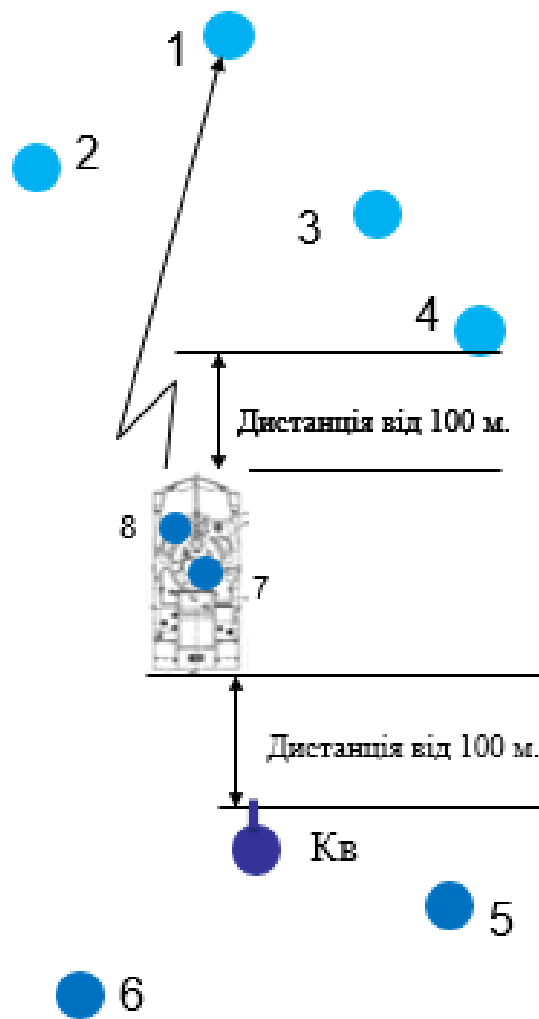

### Техніка попереду руху

Техніка рухається перед особовим складом на відстані від 200м. бойовий порядок особового складу визначає командир.

Даний варіант використовується на відкритій місцевості, при наявності бойової техніки чи протипіхотних мін у противника. Тому техніка рухається попереду створюючи прохід, колії по яким особовий склад може безперешкодно здійснювати рух.

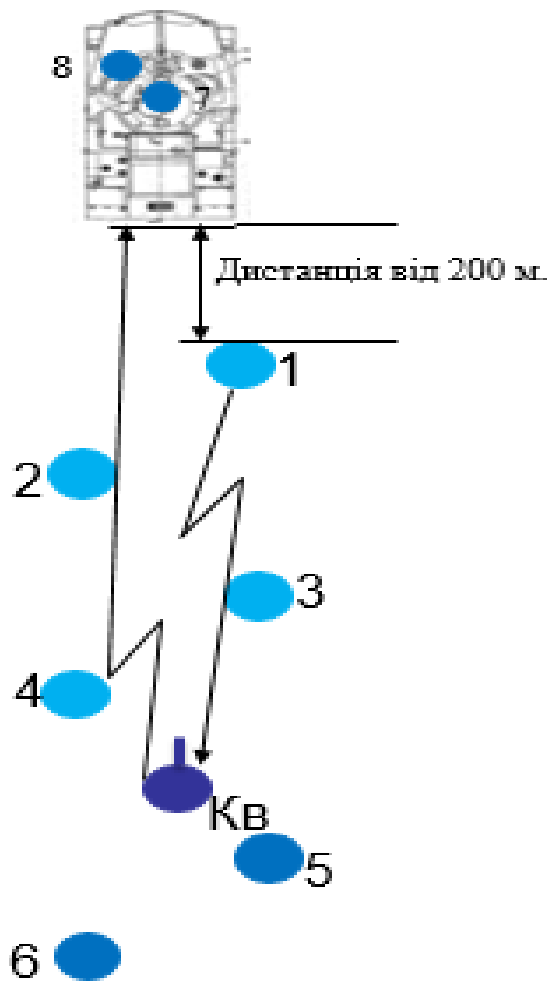

### **ВАЖЛИВО:**

Між технікою та особовим складом обов'язково повинен бути надійний та постійний зв'язок. У випадках відсутності останнього – техніка не використовується та діє по заздалегідь визначеним вказівкам.

Дистанція між технікою і особовим складом вибирається в залежності від швидкісних характеристик техніки.

# Військова топографія

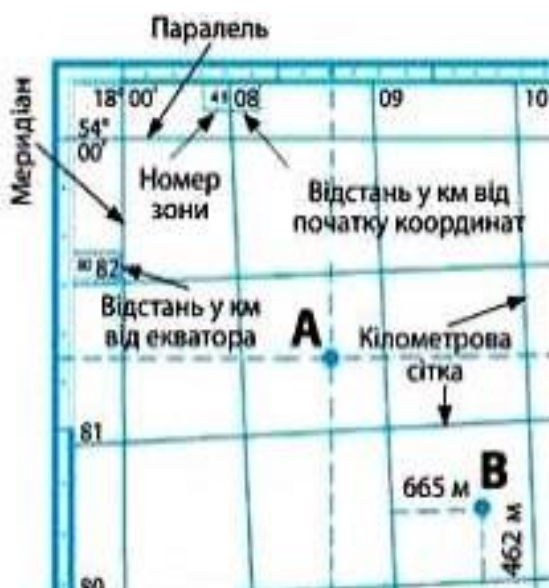
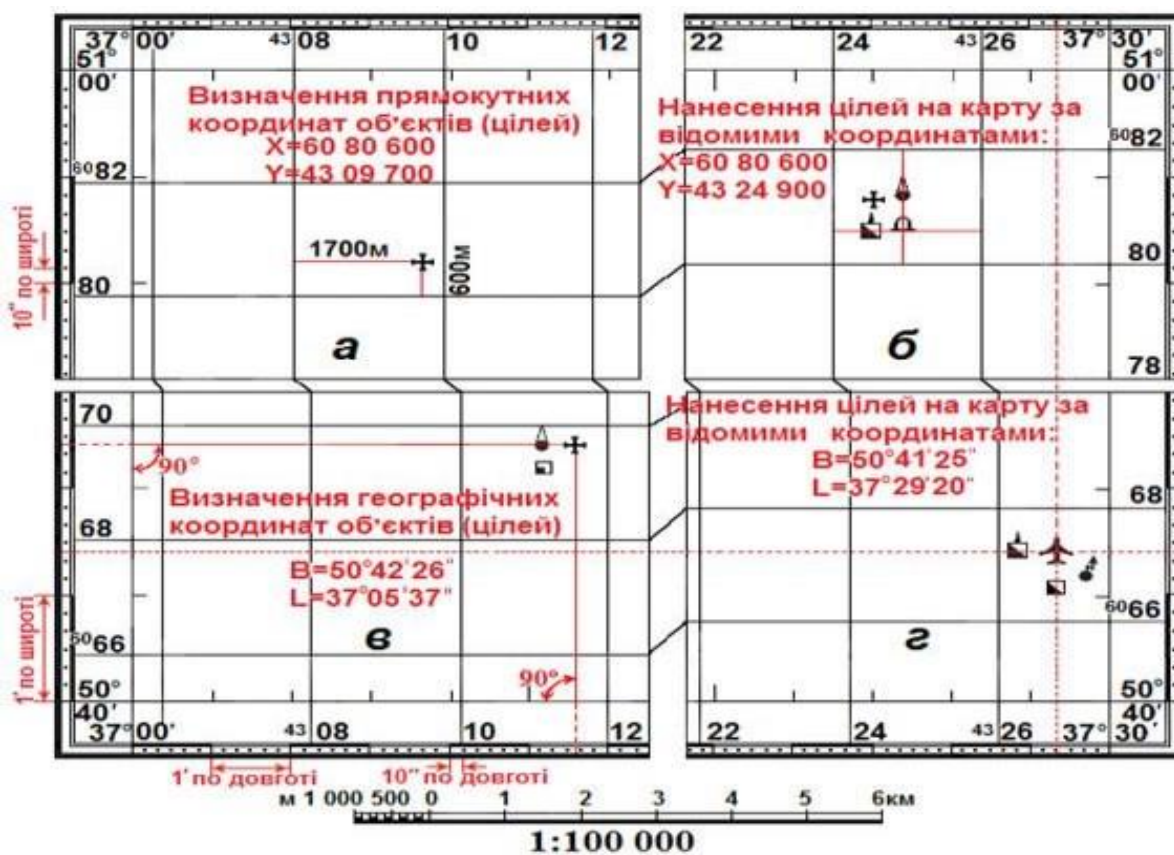

Географічні координати точки А :

Широта –  $\phi$   $54^{\circ} 49' 15''$  Довгота –  $\gamma$   $18^{\circ} 01' 22''$

Прямокутні координати точки В :

$X=6080462$ ;  $Y= 4309665$ .

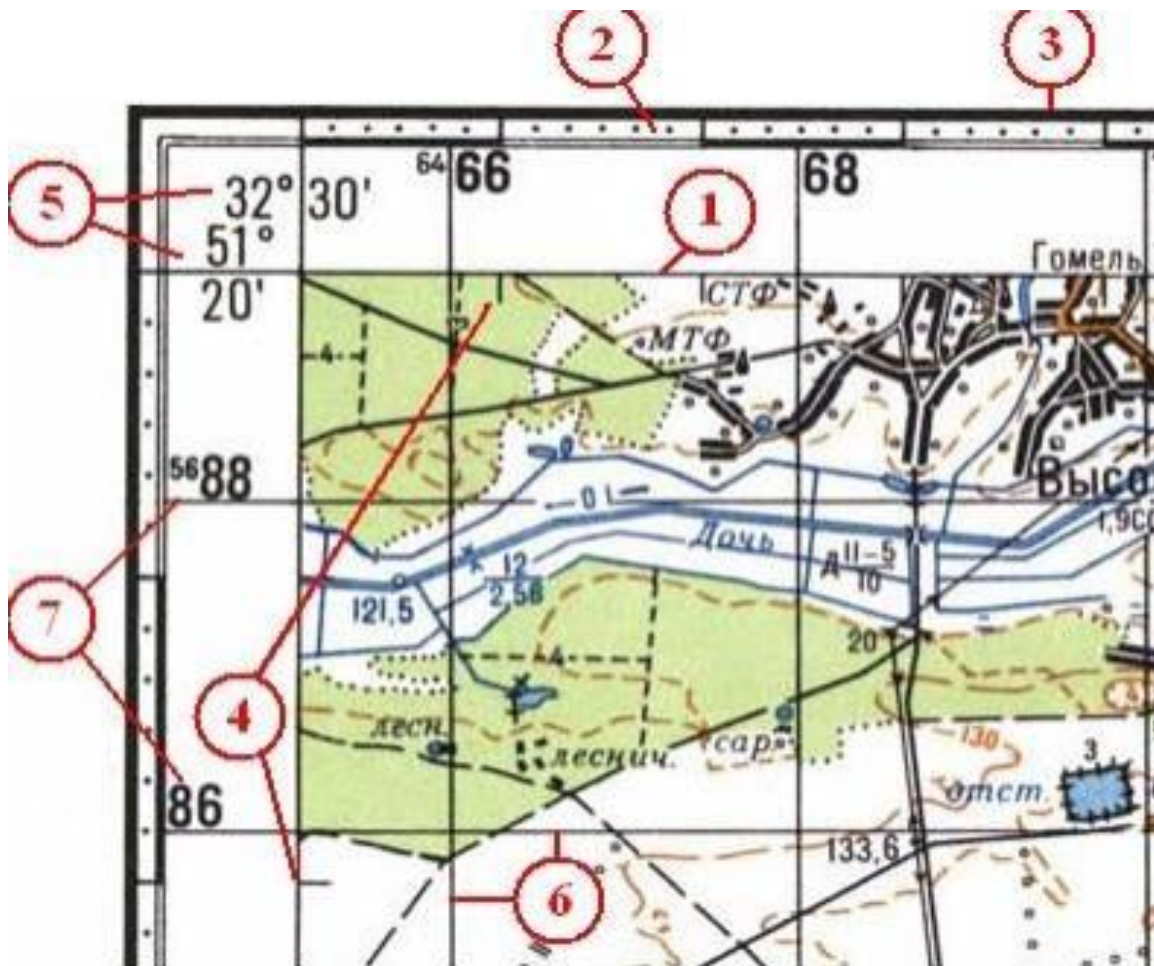

1-Внутрішня рамка карти; 2- Мінутна рамка; 3- Зовнішня рамка;  
4- Виходи паралелей і

меридіанів; 5- Значення широти і довготи кутів рамки; 6- Лінії  
кілометрової сітки; 7-Підписи кілометрової сітки

### ФОРМУЛА ТИСЯЧНОЇ

$$D = \frac{B \times 1000}{U}$$

$D$  – відстань до предмета в метрах;

$U$  – кут, під яким видно предмет в тисячних (наприклад 0-20, у формулу підставляється 20; 1-20 – в формулу записується 120);

$B$  – висота (ширина, довжина) предмета

# Порядок складання схеми орієнтирів на спостережному посту

## Порядок складання схеми орієнтирів:

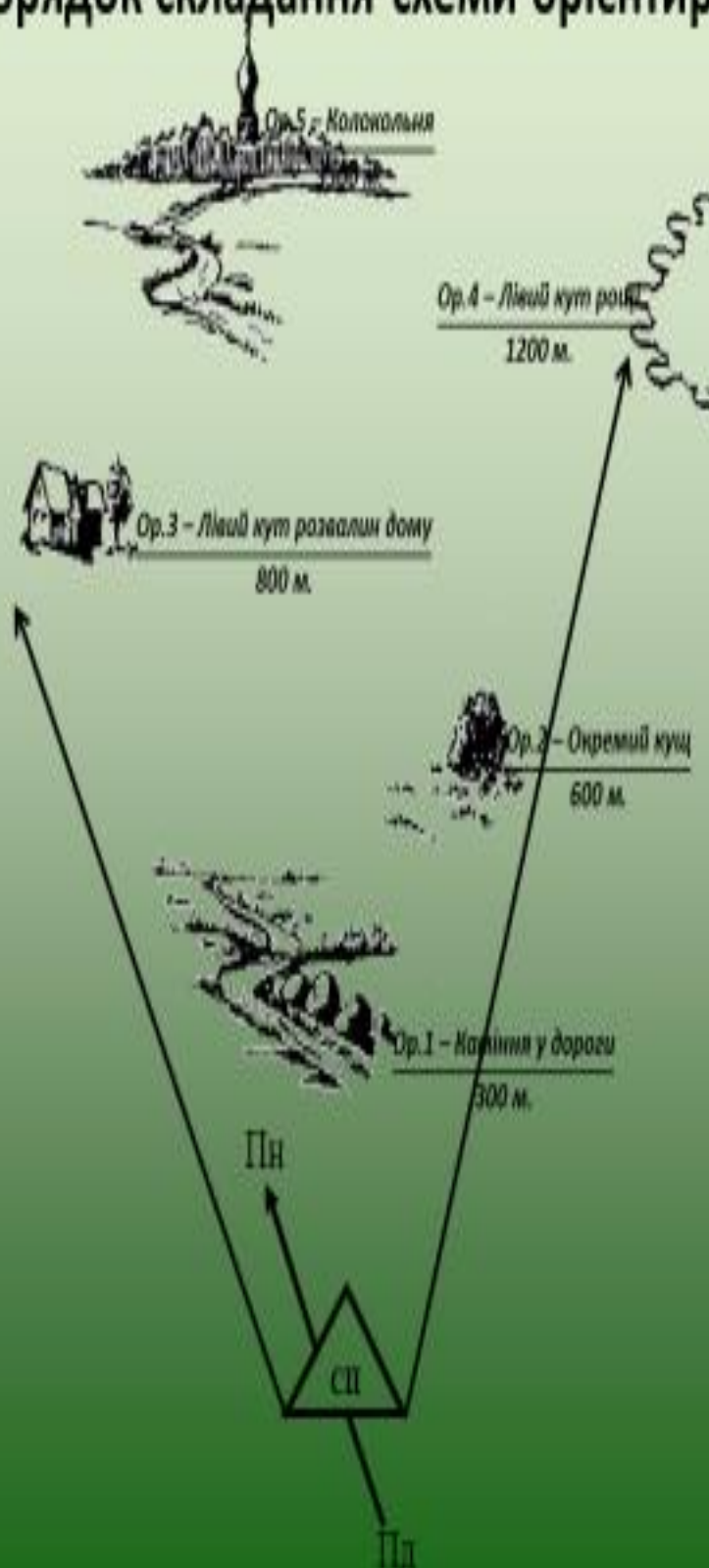

# Схема орієнтирів

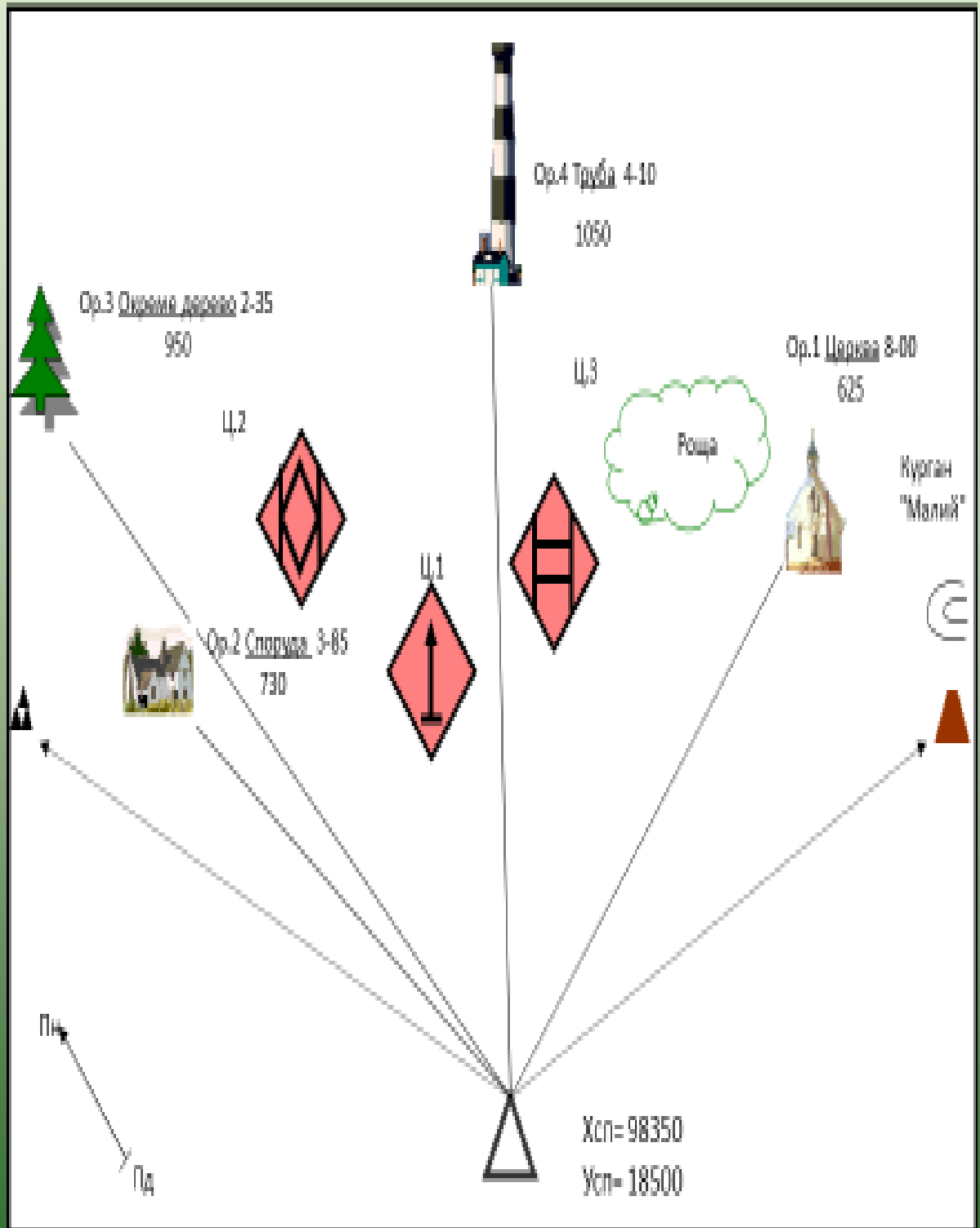

Старший спостережного поста

старший солдат

Р.В.ІВАНОВ

## Таблиця лінійних розмірів деяких предметів

Предмети	Розміри		
	висота	ширина	довжина
Середня висота людини	1,6м		
Дерев'яний стовп лінії зв'язку	5-7	-	—
Відстань між стовпами лінії зв'язку	—	-	50-60
Зал. дорожні вагони:			
пасажирські чотирьохосні	4,3	3,2	20,0
товарні чотирьохосні	4,0	2,7	13,0
Зал. дорожня цистерна чотирьохосні	3,0	2,75	9,0
Платформа чотирьохосні	1,6	2,75	13,0
Автомобілі: вантажні	2,0	2,0-3,5	5,0-6,0
легкові	1,5-1,8	1,5	4,0-4,5
ВТР	2,0	2,0-2,4	5,0-6,0
Танки: важкі	2,5-3,0	3,0-3,5	7,0-8,0
середні	2,5-3,0	3,0	6,0-7,0

**Таблиця визначення відстаней по співвідношенню світла  
вспалаху пострілу і часу приходу звуку від нього до  
спостерігача**

Долі	Секунди														
	0	1	2	3	4	5	6	7	8	9	10	11	12	13	14
0,0	0	333	667	1000	1333	1667	2000	2333	2667	3000	3333	3666	4000	4333	4667
0,1	33	366	700	1033	1366	1700	2033	2366	2700	3033	3366	3700	4033	4366	4700
0,2	67	400	734	1067	1400	1734	2167	2400	2734	3067	3400	3734	4067	4400	4734
0,3	100	433	767	1100	1433	1767	2100	2433	2767	3100	3433	3767	4100	4433	4767
0,4	133	466	800	1133	1466	1800	2133	2466	2800	3133	3466	3800	4133	4466	4800
0,5	107	500	834	1167	1500	1834	2167	2500	2834	3167	3500	3834	4167	4500	4834
0,6	200	533	867	1200	1533	1867	2200	2533	2867	3200	3533	3867	4200	4533	4867
0,7	233	566	900	1233	1566	1900	2233	2566	2900	3233	3566	3900	4233	4566	4900
0,8	267	600	934	1267	1600	1934	2267	2600	2934	3267	3600	3934	4267	4600	4933
0,9	300	633	967	1300	1633	1967	2300	2633	2967	3300	3633	3967	4300	4633	4967

## Визначення відстаней по ступені видимості предметів (цілей).

Об'єкти і ознаки	Відстані, з яких вони стають видимими в метрах
Окремий невеликий будинок	5000
Труби на даху	3000
Літак на землі, танк на місці	1200
Стволи дерев, стовпи ліній зв'язку	1000
Рухи рук та ніг людини, яка йде або біжить	700
Міномети, протитанкові гармати, рами на вікнах	500
Ручний кулемет, автомат, колір і частини одягу	250-
Черепиця на дахах, листя дерев, дріт на кілках	200
Гудзики і пряжки	150- 170
Риси обличчя, кісті рук	100

## Дальність чутності шуму пересування військ і техніки

Рід військ або вид техніки	Характер звуку	Дальність чутності в метрах	
		при русі по ґрунтовій дорозі	при русі по шосе
Підрозділи в пішому строю	Рівний, глухий шум кроків	300	600
Автомобілі	Рівний, глухий шум моторів	500	1000
Артилерія	Шум моторів тягачів, брязкіт гусениць	1000-2000	2000-3000
Танки	Брязкіт гусениць, різкий гул моторів	2000	3000-4000





Предмет	розміри	
	в мм	в тисячних
Куля автомата	7.62	0-15
Олівець	7.5	0-15
Мушка автомата	2	0-02
Відстань між малими поділками сітки бінокля		0-05
Відстань між викликами поділками сітки бінокля		0-10
Висота малої поділки сітки бінокля		0-025
Висота великої поділки сітки бінокля		0-05

Об'єкт	Розмір, м
Відстані між стовпами лінії зв'язку	60
Будинок сільського типу / Дерева'яний стовп лінії зв'язку	6
Один поверх житлового будинку	3
Автомобіль вантажний (висота)	2,5
Танк : висота/ширина/довжина/	2,5/3/6
Зріст людини	1,7

Джерело світла	Видимість, км
Полум'я цигарки	0,5-0,8
Палаючий сірник	До 1,5
Світло ліхтаря (спалахи пострілів зброї)	1,5-2
Спалахи пострілів гармати	4-5
Світло фар автомобіля	4-8
Світло від багаття	6-8

Джерело шуму	Відстань до джерела
Кроки людини	40м
Тріск зламанної гілки	80м
Неголосна розмова, кашель, заряджання зброї	100м
Рух автомобіля по шосе	800м
Одиночний постріл з автомата	2-3км
Стрільба чергами, рух танків (рев моторів)	3-4км
Гарматна стрільба	10-15км

## Мінна безпека (правило 5Х25)

### 0 метрова перевірка

Після залишення транспортного засобу перевірте ділянку стояння (під машиною включно) на наявність можливих СВП, що не були виявлені до зупинки.

200-500м  
Пошук  
свайперів

### 5 метрова перевірка

Перевірте ділянку радіусом 5 метрів на наявність СВП; спійняти особовий склад – тільки після доповіді про відсутність СВП у перевіреній зоні.

### 25 метрова перевірка

Після візуальної перевірки та спішування, перевірте 25 метрову зону навкруги транспортного засобу.

Пошук  
свайперів

### УВАГА:

Негайно доповідь про всі підозрілі предмети під час перевірки!  
Перевірку проводьте як по поверхні, так і на висоті вище голови!  
Звертайте увагу на розпушений ґрунт, підозрілі об'єкти, пошкоджену цеглу на стінах, полички на стовпах (ліхтарях) або будь-що інше, що може здатися незвичним!

## Рапорт про знаходження вибухових предметів (УХО)

При знаходженні фугасу, СВУ, нерозірвавшогося снаряду великого калібру здійснюється:

- Перевірка
- Підтвердження
- Евакуація персоналу
- Периметр безпеки
- Контроль безпеки

Від кого	б2 охб	Кому	б охбр
Дата	б.11.03	Розташування	ГН365234
Частота	Позивний Граніт 18	№ тел.	25622
Кількість	Один підрив		
Тип боєприпасу : Скинутий Вистріляний Встановлений Викинутий	Встановлений фугас, який вибухнув при наїзді		
РХБ забруднення	Відсутнє		
Кому/чому загрожує	Просуванню патруля		
Вплив на виконання завдання	Затримка часу, небезпека для особового складу		
Вжиті захисні засоби	Виставлено оточення		
Першочерговість : Негайна, Непряма, Мінімальна, Відсутня	негайна		
Яким способом отримана інформація		Хто отримав	
Час/дата отримання		Реєстраційний номер	

## Основні правила поведінки на замінованій ділянці місцевості

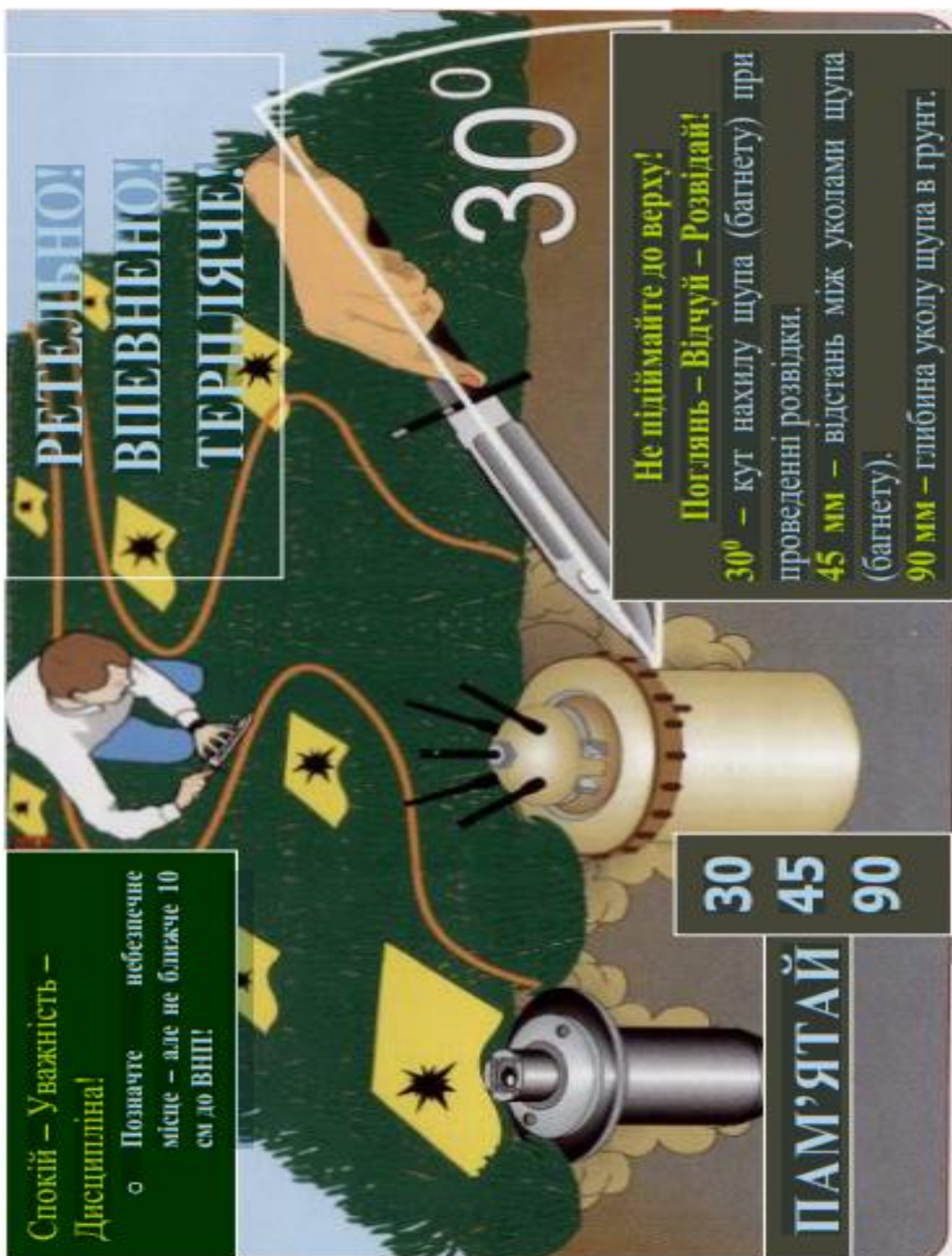

# Послідовність дій при виявленні міни або ВВП

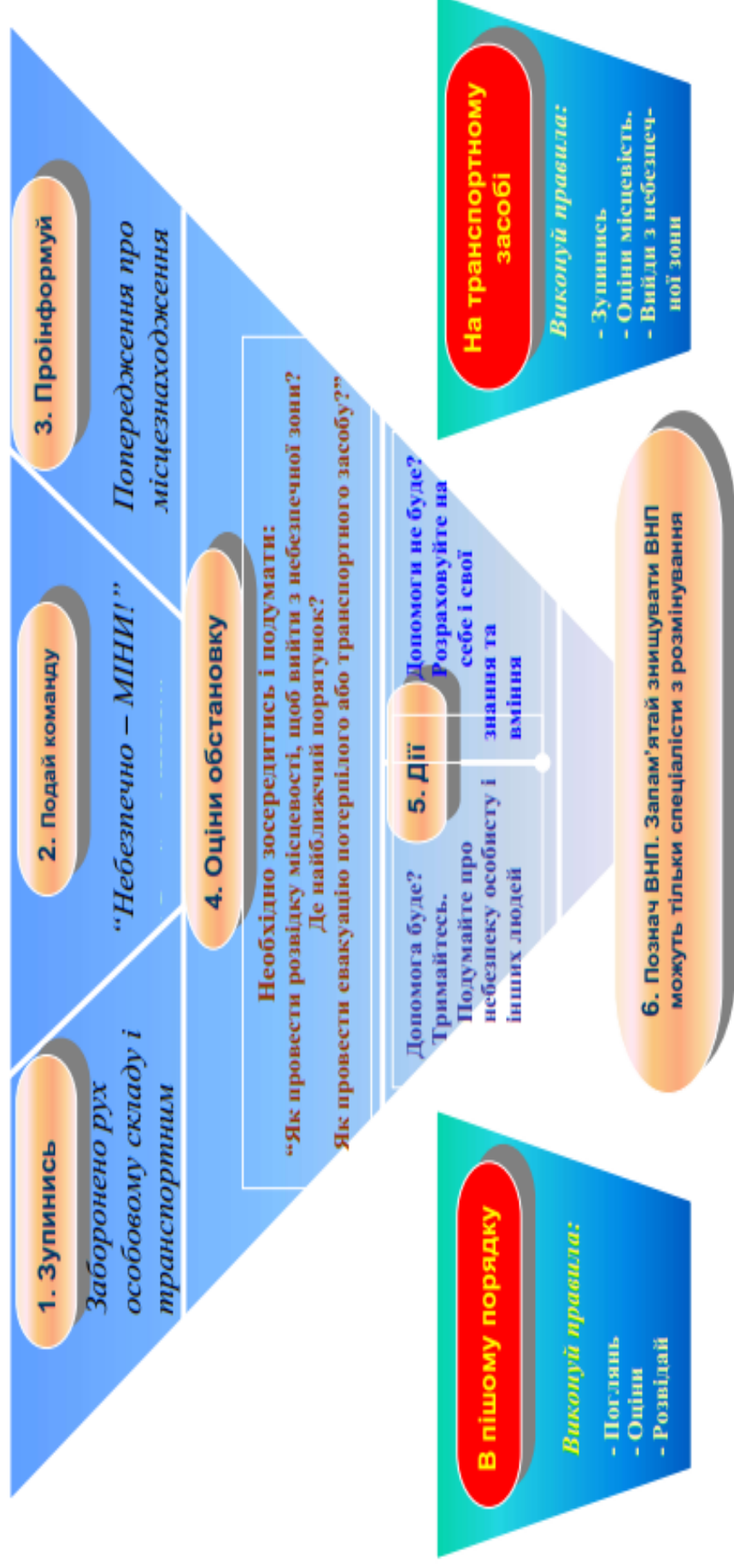

## Дотримуйся військових стандартів!

### Поглянь, Оціни, Розвідай

- *Поглянь* – Є міни?
- *Оціни* – Є міни?
- *Розвідай* – Є міни?

*При використанні багнету (щупа) при перевірці місцевості на наявність ВВП необхідно дотримуватись наступних вимог:*

- Кут нахилу багнету - до 30°
- Відстань між уколами багнету – 45 мм
- Глибина проколу ґрунту 90 мм
- Діяти багнетом плавно без різких поштовхів

*Розвідай!*

- Обережно
- Ретельно

### Познач, Уникни, Рухайся

- *Познач*, але не зверху. Альтернативні засоби маскування (каміння, ганчірка, гілки дерев або кущів та ін.). Альтернативні засоби маркування встановлюйте на відстані **не ближче 10 см** до міни (ВВП).
- *Уникни* розльоту осколків шляхом пересування **низько** нахилившись або переповзанням.
- *Рухайся* завжди в **безпечному** напрямку або в **безпечне місце**.  
Засоби пошуку!
  - Заводського виробництва
  - Використання багнету
  - Підручні засоби

# Демаскуючі ознаки небезпечного району

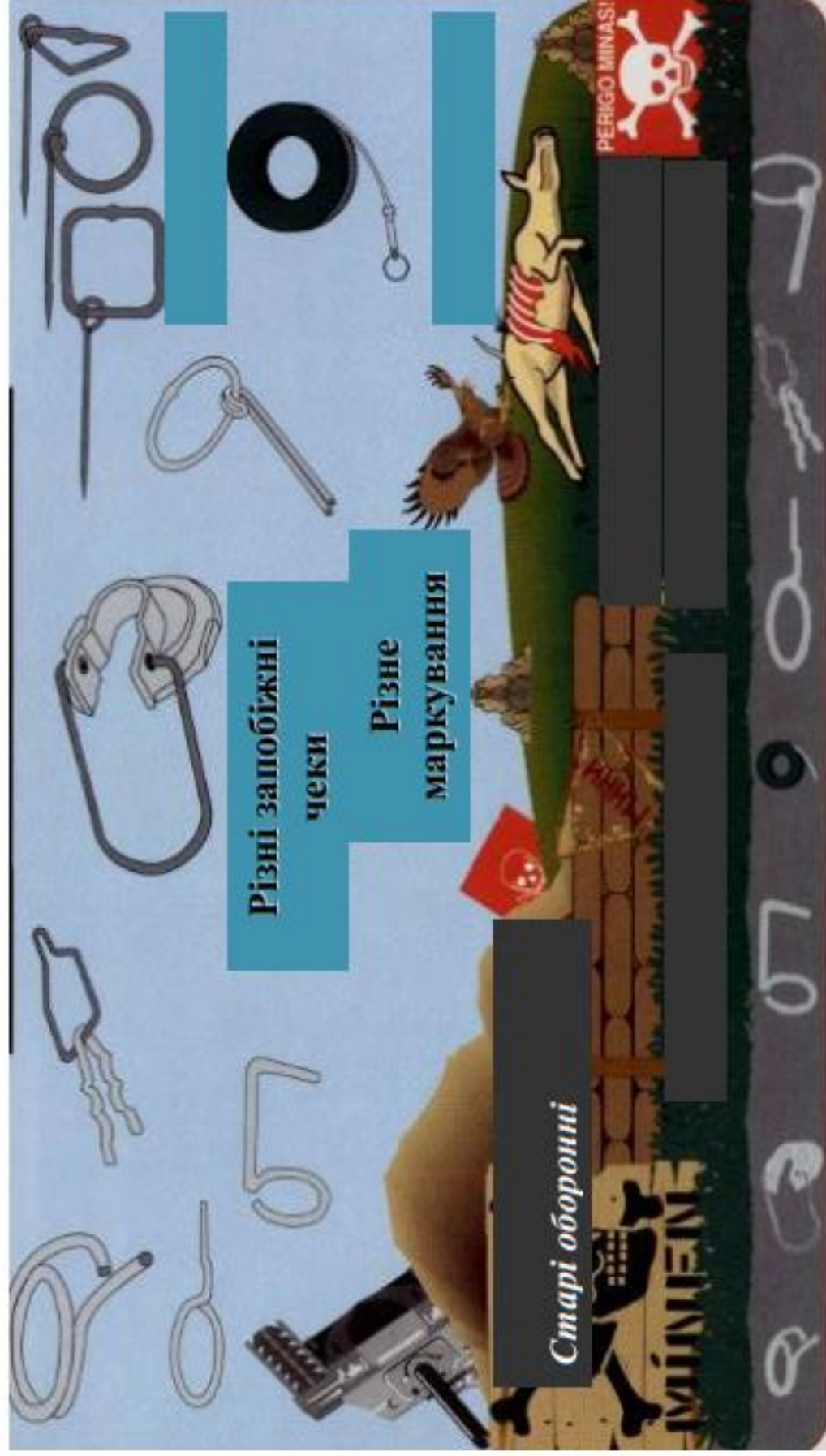

# Тактична медицина

## Tactical combat casualty care, ТАКТИЧНА БОЙОВА ДОПОМОГА

### ПОРАНЕНИМ

Це стандарт надання домедичної допомоги пораненим в бойових умовах

Як і будь-якого стандарту, у нього є цілі та підхід

#### Цілі:

- 1) Виконати бойове завдання
- 2) Попередити появі нових поранених
- 3) Надати допомогу пораненим

Підхід ТССС- Хороша медицина з хорошою тактикою, бо якщо щось із цього буде погане-кількість втрат збільшиться

Цей стандарт розроблений ЗС США для зменшення кількості смертей, що можна попередити

Деякі з основних причин смертності, що можна попередити:

1) **критична кровотеча**-кровотеча з головних судин, статистично, у пораненого є до 3 хвилин на надання допомоги до смерті,

3 ознаки масивної критичної кровотечі:

1. Ампутація
2. Калюжа крові ,що збільшується «на очах»,
3. Пульсуючий «фонтан» крові

2) **непрохідність дихальних шляхів**-людина без свідомості може задохнутися кров'ю/блювотними масами, «проковтнути язика»-до 5 хвилин часу

3) **поранення грудної клітини**-з-за попадання в грудну клітину повітря відбувається зміщення серця та магістральних судин, і, таким чином, порушується робота серцево-судинної системи-10 хвилин та більше

Ці дані середньостатистичні, можуть змінюватися відповідно до ситуації

Важливо розуміти, що **Правильні дії у правильний час=зменшення кількості смертей**, то потрібно все робити за алгоритмом та з огляду на тактичну ситуацію

### Етапність:

- 1) **допомога під вогнем (сuf), або червона,**
- 2) **тактична польова допомога (tfc), або жовта,**
- 3) **та етап евакуації (зелена).**

ВАЖЛИВО розуміти, що, в залежності від тактичної ситуації, можливий перехід від «червоної» у «жовту» та навпаки, а іноді «жовтої» взагалі не буде, буде «червона» і одразу транспортування пораненого до евакуації

### **Алгоритм з надання домедичної допомоги в секторі обстрілу Care under fire(само/взаємодопомога):**

1. Побачив поранення бійця – встанови голосовий контакт з пораненим, взнай про місце поранення та можливість пересування.
2. Якщо поранений не відповідає – перейди до п. 5.
3. Накажи пораненому накладити самостійно джгут (*при потребі*).
4. Якщо він може самостійно переміщуватися, накажи йому переміщатися за твоєю командою і забезпеч йому вогневе прикриття.
5. Передай інформацію командирю підрозділу про пораненого
6. Отримай вказівку на висування за пораненим.
7. Висувайся за пораненим під вогневим прикриттям.
8. **За неможливістю встановити голосовий контакт з пораненим, та відсутності активних дій з його боку (непритомність), до кінця вогневого контакту поранений вважається загиблим, допомога йому не надається**
10. Роззброй пораненого.
11. Якщо є кровотеча з кінцівки – наклади джгут. В першу чергу використовуй його джгут, за відсутності – власний.
12. Перемісти пораненого в сектор укриття по команді та під вогневим прикриттям з виносом зброї пораненого.
13. В укритті – передача постраждалого медику підрозділу, або надання допомоги за алгоритмом MARCH

1. Турнікет в «червоній» зоні – макимально ВИСОКО та ЩІЛЬНО

2 Накладається на одяг, але під турнікетом не має бути НІЧОГО (плечові та стегнові кармани мають бути пусті ,стегнові кобури/тощо - відеднані).

3 Мерило ефективності накладання турнікету – зупинка кровотечі

### Накладання турнікету на руку



## Накладання турнікета на ногу



Тактична польова допомога, «жовта зона».

Робота з алгоритмом «MARCH».

**М (масивна кровотеча)** –зупинити кровотечу, що загрожує життю

**А (дихальні шляхи)** –забезпечити прохідність дихальних шляхів

**Р (дихання)** –декомпресія при підозрі на напружений пневмоторакс;  
закрити всі відкриті рани грудної клітки; та підтримка вентиляції/оксигенації,  
якщо необхідно.

**С (циркуляція)** – догляд за іншими пораненнями

**Н (ЧМТ/гіпотермія)** –лікування гіпотонії і гіпоксії з метою  
попередження додаткового пошкодження травми головного мозку та  
попередження/лікування гіпотермії

**М** – зупинка масивних кровотеч з кінцівок (турнікет накладається на голе тіло на 5-8 см вище поранення)

- час (на стрічці на лобі), Т (на лобі) – означає турнікет, перевірка пульсу на променевій артерії пораненої кінцівки

- якщо раніше накладений турнікет не є ефективним, то потрібно накласти поруч і вище другий турнікет

- зупинка масивних кровотеч з проблемних зон (основа шиї, пах, ділянка під пахвами, сідниці) використовуються гемостатичні засоби.

Звільнити кінцівку від одягу.

• Якщо можливо обережно видалити згустки крові, що вільно лежать в рані.

• Виявити місце (локалізацію) джерела кровотечі

• Щільно тампунуйте рану Combat Gauze в напрямку виявленого джерела кровотечі.

• Можливо знадобиться більше одного бинта для зупинки кровотечі.

• Гемостатичним бинтом можна перетампонувати цю ж рану для його правильного розміщення.

• Після тампонування швидко здійсніть прямий тиск на рану.

• Тиск повинен здійснюватися **протягом 3 хвилин**

• Огляньте рану на предмет наявності кровотечі.

• Можна використати ще один гемостатичний бинт, якщо кровотеча не зупинена.

• Залишить бинт в рані.

• Накладіть надійну пов'язку на рану.

\

А – огляд методом «чую, бачу, відчуваю»



ЧУЮ дихання вухом

БАЧУ, як підіймається/опускається грудна клітина

ВІДЧУВАЮ дихання на щоці

Дихання рахується за 10/15 секунд ,потім множиться на 6/4

Норма дихання за хвилину 12-30 дихальних рухів (вдох-видох - це один дихальний рух)

поранений в свідомості дихає – лише замір частоти

- без свідомості, дихає, переводимо в безпечне положення в якому дихальні шляхи будуть відкриті



- без свідомості не дихає, огляд порожнини рота на наявність сторонніх предметів/рідин, якщо є – свій палець ззовні в щоку пораненого між зубами верхньої та нижньої щелепи – «замок», повертаємо голову пораненого набік, очищаємо ротову порожнину, виводимо щелепу вперед тактичним або медичним способом, якщо не задихав кличемо медика

**R** – дихання

### **Перевірте наявність ран у грудній площині**

- Перший крок – виявити рану (огляд грудної клітини на відкриті поранення методом розтягування шкіри від шиї до пояса).
- Шукайте вхідне і вихідне поранення.
- Необхідно закрити рану, щоб атмосферне повітря не потрапило в грудну порожнину, що може призвести до колапсу (спадання) легенів
- Якщо відкритих ран грудей більше ніж одна, обробляйте першою ту рану яку ви знайшли першою.
- Якщо у пораненого вхідна та вихідна рани одного з легенів, застосуйте оклюзійні наклейки на фазі видоху до обох ран

### **Підготовка ізоляційних матеріалів**

- Оскільки повітря може потрапляти через більшість одягу та перев'язок, до того як перев'язати рану, ви маєте покласти на рану у грудній площині пораненого герметичний матеріал

- Ресурсом такого герметичного матеріалу може бути пластик з індивідуального пакету для перев'язок або упаковки перев'язочного матеріалу

C – зупинка не масивних кровотеч, шок, переломи, травми очей, опіки, Pillbox.

### **Не масивні кровотечі:**

**Для зупинки не масивних кровотеч використовуються тугі пов'язки або бандажі. Обов'язково перевіряється пульс на поранених кінцівках. Він повинен бути. Якщо пульс відсутній, перевірити на іншій кінцівці і при потребі послабити бандаж.**

### **ШОК:**

- Недостатній притік крові до тканин тіла
- Призводить до недостатньої доставки кисню і клітинного дисфункції
- Може призвести до смерті
- Шок може мати багато причин, але на полі бою, він, як правило, викликаний важкою втратою крові
- **Геморагічний шок є основною причиною смерті у поранених на полі бою**

### **Розпізнання шоку на полі бою**

- Військовий медичний персонал повинен **швидко, без використання високотехнологічних** засобів діагностики визначати наявність шоку на полі бою.

**Найкращі ТАКТИЧНІ ознаки шоку – це:**

- Зниження рівня свідомості (якщо у пораненого немає травматичного ураження мозку).

і/або

- Патологічний характер пульсу на променевій артерії (слабкий або відсутній)

### Переломи:

Відкриті чи закриті

- Відкритий перелом – сполучений з пораненням шкіри над ним
- Закритий перелом – немає поранення шкіри

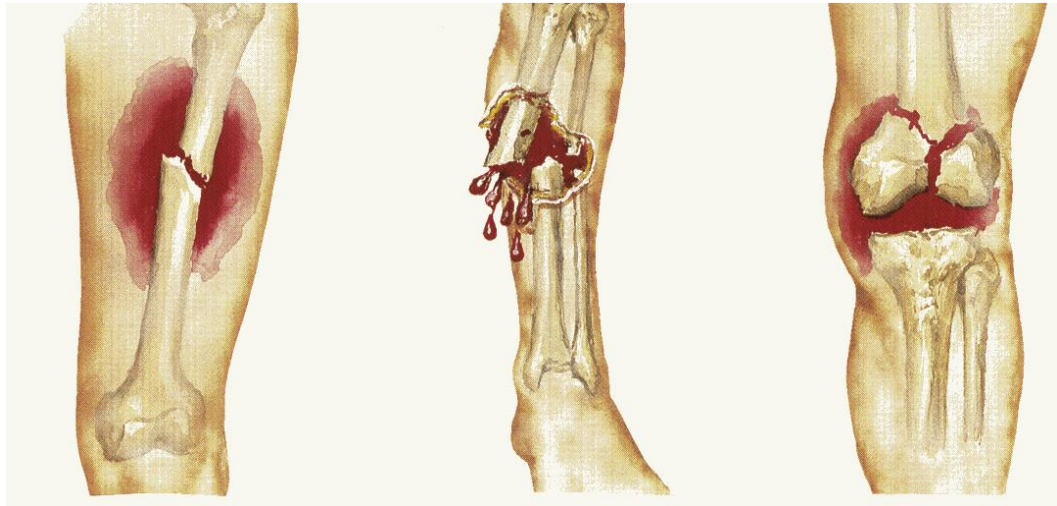

### Ознаки закритого перелому

Травма із значним болем **ТА**

- Помітним набряком
- Чутний чи легко відчутний хруст уламків
- Різна довжина чи форма кінцівок
- Відсутність пульсу чи почуття дотику дистально від місця перелому
- Крепітація (хрусткий звук)

### Мета накладання шини

- Попередити подальше травмування
- Захист судин та нервів

### **-Перевірте пульс ДО та ПІСЛЯ накладання шини**

- Надайте пораненому зручне положення

### **Принципи накладання шини**

- Перевірте пораненого щодо наявності у нього інших ушкоджень
- Використовуйте жорсткі або об'ємні матеріали
- Сформууйте прокладку з вати при використанні жорстких шин
- Зафіксуйте шину покривалом, ременями, скотчем, шарфами
- Накладайте шину перед переміщенням пораненого

### **Мінімізуйте маніпуляції з кінцівкою перед накладенням шини**

- Накладаючи шину, захопіть суглоби **ВИЩЕ** і **НИЖЧЕ** місця перелому
- Переломи верхніх кінцівок можуть бути фіксовані до сорочки з використанням рукавів
- Розгляньте тракціюкінцівки при фіксації серединних переломів стегнової кістки
- Перевірте дистальний пульс та колір шкіри **ДО** та **ПІСЛЯ** накладення шини

### **Речі, яких потрібно уникати при накладанні шини**

- Тривалі маніпуляції в області перелому, пошкодження судин чи нервів
- Занадто туга фіксація шини та перешкоджання доступу крові нижче шини

### **Матеріали, які доцільно використовувати на полі в якості шин**

- Рукави сорочки / бронежилетів

- Дошки
- Коробки
- Гілки дерев

**Не забувайте! Пульс, моторні та чутливі функції необхідно перевірити ДО та ПІСЛЯ накладання шини!**

### **Травми очей**

#### **Проникаюча травма ока**

*Якщо є проникаюча рана ока чи підозра на неї:*

- а) Проведіть швидкий польовий тест на гостроту зору.
- б) Накрийте око захисним жорстким щитком для очей (НЕ використовуйте звичайну пов'язку, яка здійснює тиск на око).
- в) Дати Pillbox – якщо в свідомості і може ковтати

#### **Перевірте зір на полі бою**

Визначте що з наступного поранений може бачити:

- Читати надруковане
- Рахувати пальці
- Розрізняти рухи руки
- Розрізняти світло

#### **Опіки**

а) Опіки обличчя, особливо ті, що відбулися у закритих просторах, можуть поєднуватись з інгаляційним ураженням дихальних шляхів.

Агресивно оцінюйте стан прохідності дихальних шляхів і насичення крові киснем (сатурацію) у таких поранених, і розгляньте якнайшвидше необхідність хірургічного втручання (крікотиреотомію) при дихальній недостатності або зниженні сатурації.

б) Порахуйте загальну площу опіків з точністю приблизно до 10%, використовуючи «Правило дев'яток».

### **Ступені опіків**

- Перший ступінь – поверхневий (почервоніння шкіри)
- Другий ступінь – поверхневий проникаючий (шкіра злазить)
- Третій ступінь – глибокий (страждають внутрішні органи)
- Четвертий ступінь – глибокий проникаючий (обуглення)

в) Накрийте опіки сухою стерильною пов'язкою.

г) Знеболення, також може бути використано при лікуванні болю при опіках.

д) Антибіотики на догоспітальному етапі не потрібні для лікування виключно при опіках, але використовуються відповідно до рекомендацій, для запобігання інфекційних ускладнень при проникаючих пораненнях.

е) Усі втручання відповідно до рекомендацій ТССС можуть виконуватися через опікову поверхню шкіри.

### **Pillbox**

**На етапі С можна замислитись про надання медикаментозної терапії.**

**Військовий набір пігулок (Pillbox)**

**Мелоксікам 15мг**

**Парацетамол 500мг х2 таб.**

**Левофлоксацин 500мг**

**При відкритій бойовій травмі випити разом всі таблетки**

**НЕ ВВОДЬТЕ НАРКОТИЧНІ АНАЛГЕТИКИ (НАЛБУФІН, МОРФІЙ) САМОСТІЙНО.**

**Н - ЧМТ/гіпотермія**

**Ознаки ЧМТ (черепно-мозгова травма):**

- Втрата свідомості

- Порушення психічного статусу
- Неодинакові зіниці (зрачки ока навкіс)
- Судоми
- Багато разове блювання
- Порушення зору
- Погіршується головний біль
- Дезорієнтація чи сплутана мова
- Кров або мозкова рідина з носа чи вух

## **Гіпотермія**

**Гіпотермія – це переохолодження організму**

### **Попередження гіпотермії**

- а) Зведіть до мінімуму вплив погодних умов на пораненого. Залиште, якщо можливо, захисне спорядження на/або поруч з пораненим.
- б) Замініть мокрий одяг сухим, якщо це можливо. Якнайскоріше перемістіть пораненого на теплозберігаючу поверхню.
- в) Вкрийте пораненого теплозберігаючою накидкою Ready-Heat Blanket з набору для запобігання та лікування гіпотермії (не розташовувати безпосередньо на шкіру) і терморекфлекторною ковдрою Heat-Reflective Shell (HRS).
- г) За відсутності HRS можуть бути використані рекомендовані раніше теплозберігаючі ковдри «Blizzard Survival Blanket» та «Ready Heat blanket».
- д) Якщо немає вищезазначених засобів, використовуйте сухі ковдри, пончо, спальні мішки або що-небудь, що буде зберігати сухість та тепло.
- е) Якщо необхідно проводити інфузійну терапію, бажано використовувати підігріті розчини.

### **Запобігання гіпотермії**

**Ключовий момент: Навіть невелике зменшення температури тіла може завадити утворенню тромбу та підвищити ризик смертельної кровотечі**

- Поранені в шоці не можуть ефективно підтримувати температуру тіла
  - Вологий одяг та евакуація гелікоптером підвищує втрату тепла тілом
  - Зніміть вологий одяг та накрийте пораненого засобами що запобігають гіпотермії
- **Гіпотермію набагато легше попередити ніж лікувати!**

По факту передачі постраждалого медику використовується МІСТ-рапорт

М-механізм травми

I-інформація про поранення

C-стан потерпілого

T-терапія

Приклад: М-артобстріл, I-травматична ампутація лівої нижньої кінцівки, C-пульс на променевій артерії 100 уд/хв, дихання 28, в свідомості; T-накладено турнікет, час накладання 10.45, самостійно прийняв піл-пак

14. Розподіл відповідальності: одна/дві людини надають допомогу, одна дає запит на евакуацію, визначена кількість людей-охорона

15. Разом з наданням допомоги – заповнення медичної документації DD1380/форма 100

# TCCC CARD

Номер операції: \_\_\_\_\_

Евакуаційна категорія:  Термінова  Пріоритетна  Звичайна

ПІБ \_\_\_\_\_

Останні 4 цифри особистого номера \_\_\_\_\_

Рід військ \_\_\_\_\_ Підрозділ \_\_\_\_\_ Алергія \_\_\_\_\_

Механізм травми (позначити все, що стосується даного випадку)

Артилерійська  Тупа  Опік  Падіння  Вогнепальна

Саморобний вибух, пристр.  Міна  ДТП  РПГ

Граната  Інше \_\_\_\_\_

Поранення (позначити все, що стосується даного випадку)

Турнікет П Рука

Тип \_\_\_\_\_

Час \_\_\_\_\_

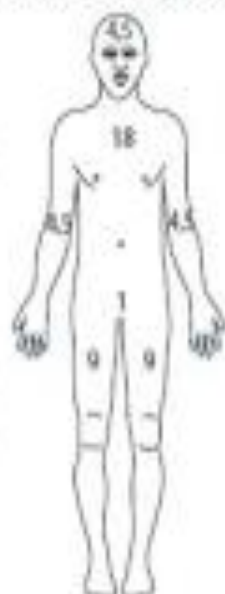

Турнікет Л Рука

Тип \_\_\_\_\_

Час \_\_\_\_\_



Турнікет П Нога

Тип \_\_\_\_\_

Час \_\_\_\_\_

Турнікет Л Нога

Тип \_\_\_\_\_

Час \_\_\_\_\_

Ознаки та симптоми

Час				
Пульс				
Артеріальний тиск	/	/	/	/
Частота дихання				
Сатурація, %				
Рівень свідомості, AVPU				
Шкала болю (0-10)				

## TCCC CARD

Номер операції: \_\_\_\_\_

Евакуаційна категорія:  Термінова  Пріоритетна  Звичайна

Надана допомога (позначити все, що стосується даного випадку) Тип:

C: Кровотеча:  Кінцівки  Суглоби  Тулуб

Пов'язка:  Тиснуча  Гемостатична  Інша

A: Дихальні шляхи:  неушкоджені  назофарингеальний повітровоід

крікотрієотомія  ET трубка  надгортанний повітровоід

B: Дихання:  O2  Голкова декомпресія  Дренування  Пов'язка

C:	Назва	Об'єм	Шлях введення	Час
Розчин				
Препарат крові				

Препарати:	Назва	Об'єм	Шлях введення	Час
Анальгетики (напр. морфін, фентаніл, кетамін)				
Антибіотики (напр. моксіфлоксацин, ертапенем)				
Інші (напр. транексамова кислота)				

Інше

Набір пігулок  Пов'язка на око ( П  Л)  шина

Тип попередження гіпотермії \_\_\_\_\_

-----  
 Нотатки

-----  
 Лікар/фельдшер (ПІБ) \_\_\_\_\_

## Рапорт медичної евакуації (MEDEVAC)

Від кого	<i>62 омбр</i>	Кому	<i>6 омбр</i>
Дата	<i>6.11.03 р.</i>	Розташування	<i>м. МУВАФІЯ</i>
Частота	<i>35 750</i>	Позивний <i>СОКІЛ -15</i>	
Кількість пацієнтів згідно першочерговості	А – негайно. В – негайна операція С – перевага в наданні допомоги Д – звичайна допомога Е – зручність	А - 2 В - 1 Д - 2	
Спеціальна допомога	А – відсутня. В – підйомник С – обладнання для витягування. Д – вентилятор	С - 1	
Кількість пацієнтів за типом	А - № амбулаторних пацієнтів. В – лежачих пацієнтів.	А - 2 В - 3/	
Вид поранення, ураження чи хвороби		Чисельні рани та забійні рани від уламків броні	
Спосіб позначення місця посадки	Панелі Піротехнічні засоби Димові сигнали Відсутні, Інші	Панелі та димові засоби.	
Національність та статус пацієнтів	А – в/службовець ЗСУ В – цивільний громадянин С – інші Д – в/службовець не ЗСУ	Д - 5	
Опис зони посадки	Рівнинна місцевість.		
Тип інциденту	Підняв на фігасі		
Яким способом отримана інф-ція		Хто отримав.	
Час/дата отримання		Регістраційний номер	

## Виклик медичної евакуації

1	Місце евакуації	Координати
---	-----------------	------------

2	Радіочастота, позивний і пароль евакуації	
3	Кількість пацієнтів за категоріями	<b>A-невідкладна</b> <b>B-невідкладна, хірургічна</b> <b>C- з першим</b> <b>D- звичайний</b> <b>E- по можливості</b>
4	Спеціальне обладнання	<b>A-непотрібно</b> <b>B- підйомний механізм</b> <b>C-носілки</b> <b>D-распиратор</b>
5	Число поранених по типу	<b>L- в носілках</b> <b>A- амбулаторні</b>
6	Місце захисту, поранених	<b>N – немає противника</b> <b>P – може бути противник</b> <b>E – противник на місцевості (залишайтеся пильними).</b> <b>X – потрібний збройний спротив</b>
7	Спосіб маркування місця евакуації	<b>A – кольорова лента</b> <b>B - піротехніка</b> <b>C - дим</b> <b>D - немає</b> <b>E – інший спосіб(прохання вказати)</b>
8	Громадянство і статус поранених	<b>A - солдат UA</b> <b>B – цивільні особи UA</b> <b>C- солдат не UA</b> <b>D - цивільні особи не UA</b> <b>E – військовополонені</b>
9	ОМП ситуація і місцеве забруднення	<b>N - ядерна</b> <b>B - біологічна</b> <b>C - хімічна</b> <b>D - немає</b>

### Формалізовані повідомлення (MEDEVAC)

Повідомлення може бути відправлено відкритим або закритим текстом;

**Відкритим текстом:**

1. Місце евакуації - координати 356768
2. Радіочастота 41450, позивний В13, пароль - немає
3. Невідкладні - 2, -невідкладні, хірургічні - 1
4. Чи потрібні носілки - 2
5. В ношах - 2, сидить - 1
6. Ворога на місцевості немає
7. Маркування місця евакуації - дим
8. Солдат UA- 1, військовополонені - 2
9. ОМП - немає.

**Закритим текстом:**

1. 356768
2. 41450, В13, немає
3. А2, С1
4. С
5. L2, А1
6. N
7. С
8. А1, Е2
9. немає.

**Приклад:**

<i>Закритим мекстом</i>	
<b>IS я В13, MEDEVAC. 1- 356768. 2- 41450, В13, немає. 3- А2, С1. 4- С. 5- L2, А1. 6- N. 7- С. 8- А1, Е2. 9- немає. СЛУХАЮ ПРИЙОМ.</b>	<b>я IS ЗРОЗУМІВ КІНЕЦЬ</b>

## Правила ведення радіообміну



### Ініціювання та перевірка зв'язку

“Багор 21” я “Закат 03” прийом.

“Закат 03” я “Багор 21” на прийомі, або (+).

“Багор 21” як мене приймаєш? Прийом.

Я “Багор 21” приймаю на 5 балів. Прийом (+).

Я “Закат 03” приймаю тебе на 5 балів, кинь зв'язку.



### Передача та перевірка отримання повідомлення

“Броня 21” я “Закат 03” прийом.

“Закат 03” я “Броня 21” на прийомі. (+)

“Броня 21” – СТРІЛА 15 НЕБО 33! Як мене зрозумів, прийом. (+)

Я “Броня 21” - ПЕРЕКА Т02 РІГ 22. Прийняв, виконую. Прийом. (+)



## Правила ведення радіообміну

### **ПАМ'ЯТАЙ! ВОРОГ ПІДСЛУХОВУЄ!**

Використовуй для зв'язку лише позивні та переговорні таблиці.

Старша станція керує радіомережою.

Перед тим як вийти в ефір, чітко сформулюй своє повідомлення.

Намагайся викладати інформацію чітко і швидко. Чим довше твій радіообмін, тим вище вірогідність що противник засіче твою частоту!

Не засмічуй радіоефір.

Дотримуйся правил ведення зв'язку.

### **ЗАБОРОНЕНО**

Передавати вільні найменування, звання, прізвища координати без застосування переговорних таблиць.

Передавати інформацію в вільному та закодованому виді одночасно.

Порушувати правила ведення переговорів.

## Репорт про подію (SALUTE)

<b>Від кого</b>	<i>3 пр</i>	<b>Кому</b>	<i>13 омбр</i>
<b>Дата</b>	<i>12.07.16</i>	<b>Розташування</b>	<i>м. Кафган</i>
<b>S – SIZE (розмір)</b>	<i>8 чоловік 2мр, цивільних осіб поблизу не було виявлено</i>		
<b>A – ACTION (що трапилось)</b>	<i>Під час просування по маршруту напад на патруль, в результаті нападу 2 військовослужбовці загинули на місці пригоди, ще 3 отримали поранення різної важкості.</i>		
<b>L – LOCATION (розташування)</b>	<i>5 км західніше н.п. Аль – Азізія, ДК 209384</i>		
<b>U – UNIT (підрозділ)</b>	<i>2 мр, 1 мв</i>		
<b>T – TIME (час)</b>	<i>12.20 6.11.03 року</i>		
<b>E – EQUIPMENT (озброєння техніка)</b>	<i>Обстріл проводився з НСВТ (з попередніх висновків) терористами з завдаєгідь підготовленої засади, на місці події знайдено кулемет НСВТ, 3 загиблі терористи, 1 поранений.</i>		
<b>Яким способом отримана інформація</b>		<b>Хто отримав</b>	
<b>Час/дата отримання</b>		<b>Реєстраційний номер</b>	

**П'ять пунктів бойового наказу командира  
відділення**

(згідно процедур планування командира підрозділу  
TLP – Troop Leading Procedure(s))

<b>1</b> СИТУАЦІЯ	Висновки з оцінки та положення противника, ворожих та своїх суміжних, допоміжних підрозділів. Визначення ключових об'єктів та території на карті або на схемі (плані).
<b>2</b> ЗАВДАННЯ	Стислий зміст завдання та цілей операції. Якщо не вся інформація доступна, визначити які частини(пункти) завдання є попередніми.
<b>3</b> ВИКОНАННЯ	Як буде діяти підрозділ, хто діє на флангах, хто прикриває. Часові показники: початок операції; час готовності; Час на перевірку готовності та надання допомоги; час та місце проведення тренувань. Вихідний рубіж.
<b>4</b> ЛОГІСТИКА	Розпорядження з отримання (поповнення) БК, ПММ, та інших матеріальних засобів.
<b>5</b> УПРАВЛІННЯ / ЗВ'ЯЗОК	Місце знаходження КСП ВЗВОДУ (командира взводу). Частоти, позивні, сигнали бойового управління, паролі, тощо.

## Управління вогнем,

### цілевказівки

#### По засобах зв'язку:

“Броня 21” я “Закал 03” прийом.

“Закал 03” я “Броня 21” на прийомі. (+)

“Броня 21” – орієнтир 4, діва 50, Ціль - Ворожий БТР, Знищити! Прийом.

“Броня21” – прийняв. (+)(+)

“Закал 03” я “Броня 21” – ціль знищено! Прийом. (+)(+)

#### По засобах зв'язку:

“Броня 21” я “Закал 03” прийом.

“Закал 03” я “Броня 21” на прийомі. (+)

“Броня 21” – ПЕРЕКАТ 02 РІГ 22! Як мене зрозумів, прийом.

Я “Броня 21” – ПЕРЕКАТ 02 РІГ 22. Виконую. Прийом. (+)

“Щакал 03” я “Броня21” – ціль знищено!

#### Голосом:

Гранатометник - орієнтир 6, діва 50, близька 100,  
ціль - ворожий автомобіль. Знищити!

Прийняв, виконую! (+)

Я гранатометник, ціль знищив! (+)

“Броня21” – прийняв.

КУЛИМ ЕТНИК! Прикриваєш розрахунок гранатомету з  
лівого фланка, з позиції “Ріг-2”. Вогонь вести за мою  
командою. На позицію, короткими перебіжками - РУШ!!

ВІДДІЛЕННЯ! зосередженим вогнем, ціль вказую,  
засуваючими кулями, ВОГОНЬ!

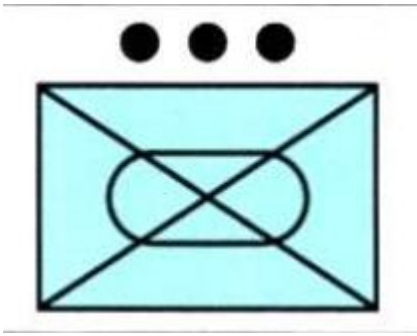

механізований взвод

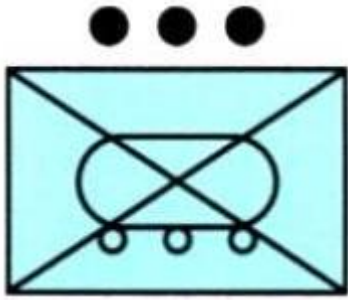

механізований взвод на бтр

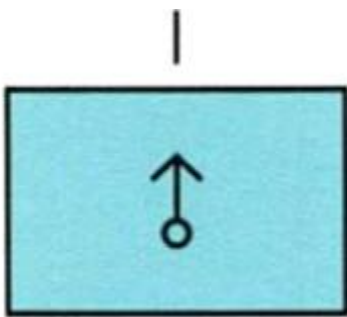

мінометна батарея

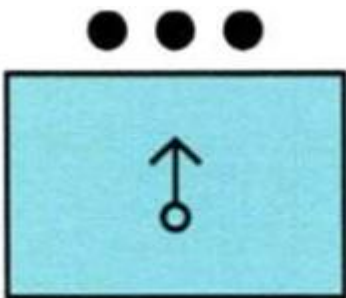



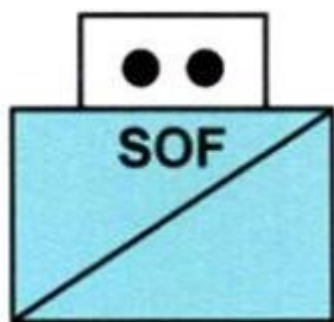



мінометний взвод

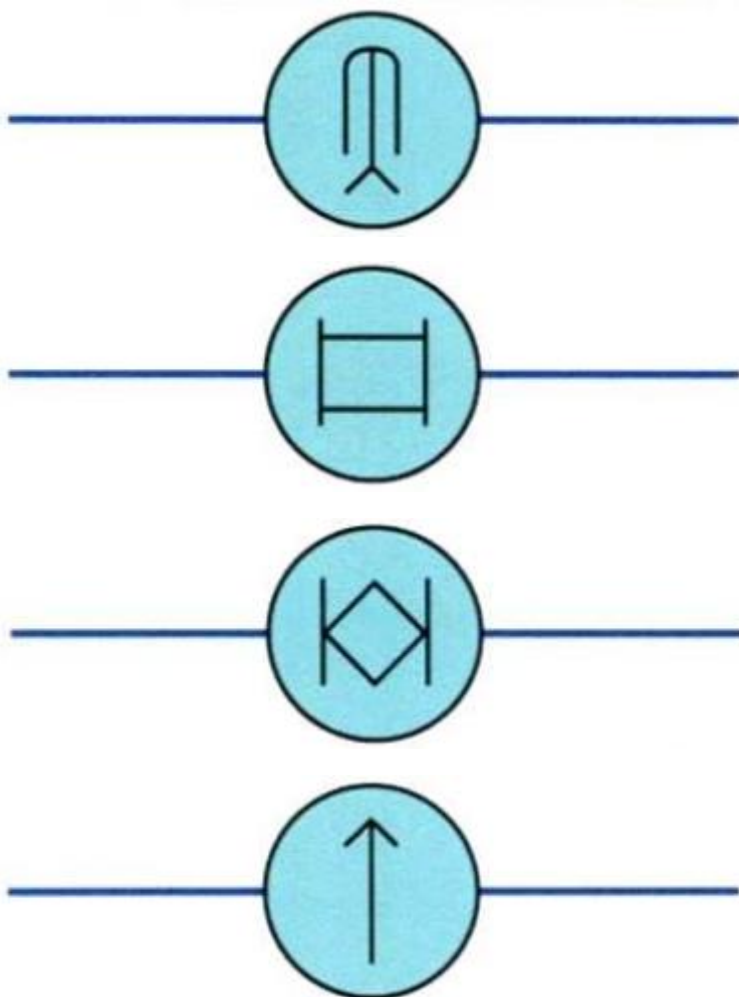













розвідувальна група СП

Рубежі відкриття вогню

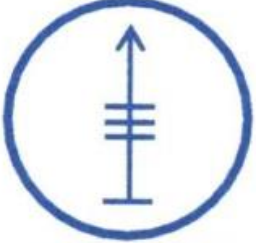

	Танк
	БМП
	БТР
	Автомобіль
	Спостережний пост (пункт), загальне позначення
	Спостережний пост розвідувальний



	БРМ
	БРДМ
	Загальне позначення мінометів
	Малого калібру (до 60 мм)
	Середнього калібру (до 107мм)
	Великого калібру (107мм і більше)
	Легкий (ручний) кулемет

	<p>Середній (ротний або станковий) кулемет</p>
	<p>Важкий (великокаліберний) кулемет</p>
	<p>Гранатомет</p>
	<p>Легкий гранатомет (підствольний)</p>
	<p>Багатозарядний гранатомет</p>



автомат, гвинтівка











	Протитанкова ракета легка	
	Протитанкова ракета середня	
	Протитанкова ракета важка	
	Пускова установка - легкий ПТРК	
	Пускова установка - середній ПТРК	
	Пускова установка - важкий ПТРК	
	82 мм міномет, що буксирується	
	Загальне позначення (ПЗРК)	ПЗРК 9К38 "Ігла" ПЗРК 9К310 "Ігла-1"
<p>ЗСУ-23-2 1</p>  <p>3/1/1029 зрп</p>	Зенітна установка ЗУ-23-2	

	Одиночний окоп (позиція підрозділу)
	Перекрита щілина
	Вогнева споруда
	Щілина
	Бліндаж



Загальний порядок формування знаків загороджень:  
Основний знак -  
“Протитанковий рів (ескарп, контрескарп)”  
За необхідності окрім основного знаку загороджень може зазначатися:  
(1) інформаційна група характеристики загородження (довжина, кількість та типу мін, тощо);  
(2) інформаційна група номеру та належності (хто контролює (в чиїх інтересах створене) загородження);  
(3) інформаційна група дати, часу та підрозділу хто влаштував загородження.  
Приклад: Зазначений знак слід розуміти так  
“Протитанковий рів довжиною 400 метрів номер 12 влаштований в інтересах 58 омбр інженерно-технічним взводом групи інженерного забезпечення до 19 години 19 грудня 2019 року.  
Крім цього дозволяється наводити й іншу необхідну інформацію.  
Далі в таблиці зазначається порядок нанесення основних знаків загороджень як у кольоровому так й монохромному зображенні

	<p>Протитанкове мінне поле</p>
	<p>Протипіхотне мінне поле</p>
	<p>Ряд протитанкових мін</p>
	<p>Ряд протипіхотних мін</p>
	<p>Мінна встановлена з розтяжкою</p>
	<p>Змішане мінне поле</p>
	<p>Протитанковий рів посилений протираковими мінами</p>

	<p>Протитанковий рів посилений протитанковими мінами</p>
	<p>Протитанковий рів в процесі обладнання</p>
	<p>Лінія загороджень (яка поєднує в собі різні типи загороджень)</p>
	<p>Однорядне дротяне загородження</p>
	<p>Дворядне дротяне загородження</p>
	<p>Дротяне загородження на низьких кілках (типу спотикач)</p>
	<p>Дротяне загородження на високих кілках</p>
	<p>Спіральне однорядне дротяне загородження</p>
	<p>Спіральне дворядне дротяне загородження</p>
	<p>Спіральне трирядне дротяне загородження</p>

 <p>37 омбр</p>	<p>Медична рота бригади</p>
 <p>37 зрп</p>	<p>Медичний пункт полку</p>
 <p>37 омбр</p>	<p>Медичний пункт батальйону (1 – номер батальйону, 37 омбр – номер бригади)</p>
 <p>3/29</p>	<p>Стабілізаційний пункт (3 – номер батальйону, 29 – номер бригади)</p>
	<p>Санітарний бронетранспортер</p>
	<p>Санітарний автомобіль</p>

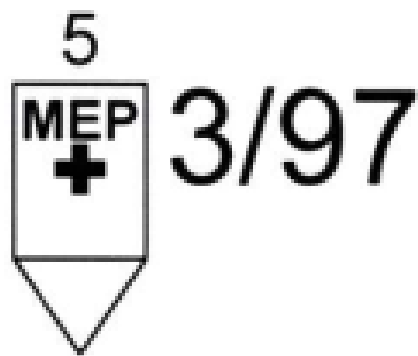



Пункт збору поранених  
(3 – номер батальйону, 5 –  
кількість поранених, 97 –  
номер бригади)

### Стандарти кольорів умовних знаків

	Нанесення від руки	Генерація комп'ютером	
		Позначка (значення RGB)	Заливка (значення RGB)
Дружні, очікувано дружні	Синій	(0, 255, 255)	(128, 224, 255)
Невідомі або належність з'ясовується	Жовтий	(255, 255, 0)	(255, 255, 128)
Нейтральні	Зелений	(0, 255, 0)	(170, 255, 170)
Ворожі, підозрілі, дворякі	Червоний	(255, 0, 0)	(255, 128, 128)
Обрамлення, лінії, райони, тексти, позначки та рамки	Чорний	(0, 0, 0)	(0, 0, 0)
Дивись примітку	Білий	(255, 255, 255)	(6% Сірий) (239, 239, 239)

Ампліфікатори, які визначають рівень військового організму і відображаються у полі 2

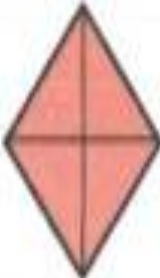
Ешелон	Позначка
1	2
Розрахунок/екіпаж	∅
Відділення	•
Секція	••
Взвод	•••
Рота/батарея	I
Батальйон/дивізіон	II
Полк	III
Бригада	X
Дивізія	XX
Корпус, ОТУ, МК, КМП	XXX
ОК, ОУВ, ПвК, Армія	XXXX
Види та роди ЗС України, група армій	XXXXX
Збройні Сили України	XXXXXX

Дружній	Ворожий	Нейтральний	Невідомий
			

## Рослинність



- Листяні ліси



- Рідколісся



- Хвойні ліси



- Мішані ліси



- Окреме хвойне дерево



- Жерел



- Бурелом



- Чагарники



- Після вирублений



- Лісгорілий.



- Луги

## Рельєф



- Пагорб, курган



- Обрив



- Яма



- Озеро



- Камінь окремії, скелі



- Ріка, струмок



- Кам'яні розсипи



- Джерело



- Генера

## Умовні позначення топографічних карт

### Будівлі та споруди

Умовний знак	Значення	Умовний знак	Значення
	- Будівлі масштабні		- Будівлі немасштабні
	- Руїни масштабні		- Залишки будинку
	- Вежа-передавач		- Дім лісника
	- Геодезичний пункт		- Радіо та телевізійні вежі
	- Каплиці		- Пункт першої медичної допомоги
	- Вказівник		- Метеостанція
	- Пам'ятник		- Церква
	- Колодязь		- Цвинтарі масштабні
	- Лінії електропередачі		- Бункер
	- Шосе з мостом		- Грунтова дорога
	- Лісова дорога		- Стежка
	- Квартальна просіка		- Старт, КП, Фініш

### Бойові накази

Бойовий наказ командира відділення на оборону (варіант)

**1. Орієнтири:**

перший – \_\_\_\_\_;

другий – \_\_\_\_\_;

третій – \_\_\_\_\_;

четвертий – \_\_\_\_\_ – основний.

**Противник** частиною підрозділів, що відійшли, закріпився на рубежі

\_\_\_\_\_ і зупинив наступ наших військ.

Одночасно висуває резерви з глибини, проводить перегрупування і готується до переходу в наступ, що, імовірно, буде з ранку \_\_\_\_\_. Його вогневі засоби виявлені \_\_\_\_\_.

**2.** \_\_\_\_\_ *мр* переходить до оборони опорного пункту

\_\_\_\_\_ з завданням не допустити прориву танків і піхоти противника в напрямку \_\_\_\_\_.

\_\_\_\_\_ *мв* з \_\_\_\_\_ у взаємодії з \_\_\_\_\_ обороняє опорний пункт

\_\_\_\_\_ з завданням не допустити прориву танків і піхоти противника в напрямку \_\_\_\_\_.

Смуга вогню: праворуч – \_\_\_\_\_; ліворуч – \_\_\_\_\_,

додатковий сектор обстрілу – в напрямку \_\_\_\_\_. Ділянки зосередженого вогню взводу: для бойових машин піхоти – \_\_\_\_\_;

для стрілецької зброї ЗВ-1 – \_\_\_\_\_; ЗВ-2 – \_\_\_\_\_.

Вогнем з \_\_\_\_\_ забезпечити проміжок з сусідом праворуч, а з \_\_\_\_\_ – з \_\_\_\_\_ мв.

В ході висування і розгортання противник придушується зосередженим вогнем артилерії в районі \_\_\_\_\_, ділянка \_\_\_\_\_ і нерухомим загороджувальним вогнем «\_\_\_\_\_» по рубежу \_\_\_\_\_.

Праворуч переходить до оборони \_\_\_\_\_ мв і обороняє опорний пункт \_\_\_\_\_ з завданням не допустити прориву противника в напрямку \_\_\_\_\_ . Його ліва межа смуги вогню – \_\_\_\_\_.

Ліворуч переходить до оборони \_\_\_\_\_ мв і обороняє опорний пункт \_\_\_\_\_ з завданням не допустити прориву противника в напрямку \_\_\_\_\_ . Його права межа смуги вогню – \_\_\_\_\_.

**Танк № \_\_\_\_\_** займає вогневу позицію в опорному пункті взводу в районі \_\_\_\_\_. Сектори обстрілу: основний – \_\_\_\_\_; додатковий – в напрямку \_\_\_\_\_.

### **3. Наказую:**

\_\_\_\_\_ **мвід** з \_\_\_\_\_ обороняти позицію \_\_\_\_\_ з завданням не допустити прориву танків і піхоти противника в напрямку \_\_\_\_\_ . Смуга вогню: праворуч – \_\_\_\_\_; ліворуч – \_\_\_\_\_; додатковий сектор обстрілу – в напрямку \_\_\_\_\_.

Основна вогнева позиція для БМП – \_\_\_\_\_. Сектори обстрілу:

основний – \_\_\_\_\_; додатковий – в напрямку \_\_\_\_\_. Запасна  
вогнева позиція – \_\_\_\_\_.

основний – \_\_\_\_\_; додатковий – в напрямку \_\_\_\_\_.

Ділянки зосередженого вогню відділення: для ЗВ-1 – \_\_\_\_\_;

для ЗВ-2 – \_\_\_\_\_.

\_\_\_\_\_ *мвід* обороняти позицію \_\_\_\_\_ з завданням не допустити  
прориву танків і піхоти противника в напрямку \_\_\_\_\_. Смуга вогню:  
праворуч – \_\_\_\_\_; ліворуч – \_\_\_\_\_; додатковий сектор обстрілу – в  
напрямку \_\_\_\_\_. Основна вогнева позиція для БМП – \_\_\_\_\_.  
Сектори обстрілу: основний – \_\_\_\_\_; додатковий – в напрямку \_\_\_\_\_.

Запасна вогнева позиція – \_\_\_\_\_. Сектори обстрілу: основний  
– \_\_\_\_\_; додатковий – в напрямку \_\_\_\_\_.

Ділянки зосередженого вогню відділення: для ЗВ-1 – \_\_\_\_\_;

для ЗВ-2 – \_\_\_\_\_.

Проміжок із сусідом справа забезпечити вогнем \_\_\_\_\_.

\_\_\_\_\_ *мвід* обороняти позицію \_\_\_\_\_ з завданням не допустити  
прориву танків і піхоти противника в напрямку \_\_\_\_\_. Смуга вогню:  
праворуч – \_\_\_\_\_; ліворуч – \_\_\_\_\_; додатковий сектор обстрілу – в  
напрямку \_\_\_\_\_. Основна вогнева позиція для БМП – \_\_\_\_\_.  
Сектори обстрілу: основний – \_\_\_\_\_; додатковий – в напрямку \_\_\_\_\_.

Запасна вогнева позиція – \_\_\_\_\_. Сектори обстрілу: основний  
– \_\_\_\_\_; додатковий – в напрямку \_\_\_\_\_.

Ділянки зосередженого вогню відділення: для ЗВ-1 – \_\_\_\_\_;

для ЗВ-2 – \_\_\_\_\_.

Проміжок із сусідом ліворуч забезпечити вогнем \_\_\_\_\_.

**Снайперу** – основна вогнева позиція \_\_\_\_\_, запасна - \_\_\_\_\_.

Спостереження вести в секторі \_\_\_\_\_, виявлені цілі знищувати самостійно.

**Стрільцю-санітару** – знаходитися \_\_\_\_\_ з завданням вести спостереження і бути в готовності до надання медичної допомоги пораненим на позиціях відділень, тяжкопоранених евакуювати \_\_\_\_\_ на медичний пост роти.

4. **Готовність** системи вогню – \_\_\_\_\_; інженерних робіт першої черги – \_\_\_\_\_, другої черги \_\_\_\_\_.

**Заступник** - командир \_\_\_\_\_ групи

*Бойовий наказ командира відділення на наступ (варіант)*

1. **Орієнтири:**

– перший – \_\_\_\_\_ ;

– другий – \_\_\_\_\_ ;

– третій – \_\_\_\_\_ ;

– четвертий – \_\_\_\_\_ (основний).

**Противник** до посиленої мпр займає заздалегідь підготовлену оборону з переднім краєм по рубежу \_\_\_\_\_. На напрямку наступу взводу встановлені

опорні пункти противника: перший – \_\_\_\_\_; третій – в глибині опорного пункту мпр в районі \_\_\_\_\_. Вогневі засоби противника виявлені: Ор. \_\_\_\_\_, далі \_\_\_\_\_; Ор. \_\_\_\_\_, вправо \_\_\_\_\_ – \_\_\_\_\_; Ор. \_\_\_\_\_, вліво \_\_\_\_\_, далі \_\_\_\_\_ – \_\_\_\_\_. Перед переднім краєм противника встановлено змішані мінно-вибухові загородження. Контратака танків і піхоти противника можлива в напрямку: \_\_\_\_\_ з рубежу \_\_\_\_\_. Удари протитанкових вертольотів можливі з-за \_\_\_\_\_ з рубежу \_\_\_\_\_.

2. \_\_\_\_\_ *мр* з вихідного положення \_\_\_\_\_ атакою в пішому порядку у взаємодії з \_\_\_\_\_ знищує противника в районі \_\_\_\_\_ і до “Ч” + \_\_\_\_\_ оволодіває рубежем: \_\_\_\_\_. Напрямок продовження наступу – \_\_\_\_\_.

\_\_\_\_\_ *мв* з вихідного положення \_\_\_\_\_ атакою в пішому порядку у взаємодії з \_\_\_\_\_ знищує \_\_\_\_\_ противника в районі \_\_\_\_\_; напрямок продовження наступу – \_\_\_\_\_.

В період вогневої підготовки *засобами старшого командира* подавляється і знищується жива сила і вогневі засоби в опорних пунктах противника на передньому краї і в глибині його оборони; \_\_\_\_\_ знищують танки, які виведені для ведення вогню прямою наводкою під час вогневої підготовки атаки.

Праворуч \_\_\_\_\_ мв з вихідного положення \_\_\_\_\_ атакою в пішому порядку у взаємодії з \_\_\_\_\_ знищує \_\_\_\_\_ противника в районі \_\_\_\_\_; напрямок продовження наступу – \_\_\_\_\_.

Ліворуч \_\_\_\_\_ мв з вихідного положення \_\_\_\_\_ атакою в пішому порядку у взаємодії з \_\_\_\_\_ знищує живу силу і вогневі засоби противника в районі \_\_\_\_\_; напрямок продовження наступу – \_\_\_\_\_.

### 3. Наказую:

\_\_\_\_\_ *мвід* з вихідного положення \_\_\_\_\_ атакувати і у взаємодії з \_\_\_\_\_ знищити \_\_\_\_\_ противника в районі \_\_\_\_\_; напрямок продовження наступу – \_\_\_\_\_. Правий фланг взводу забезпечити вогнем \_\_\_\_\_.

\_\_\_\_\_ *мвід* з вихідного положення \_\_\_\_\_ атакувати і у взаємодії з \_\_\_\_\_ знищити \_\_\_\_\_ противника в районі \_\_\_\_\_; напрямок продовження наступу – \_\_\_\_\_.

\_\_\_\_\_ *мвід* з вихідного положення \_\_\_\_\_ атакувати і у взаємодії з \_\_\_\_\_ знищити \_\_\_\_\_ противника в районі \_\_\_\_\_; напрямок продовження наступу – \_\_\_\_\_. Лівий фланг взводу забезпечити вогнем \_\_\_\_\_.

**4. Готовність** до наступу – \_\_\_\_\_.

**5.** Я знаходжусь у бойових порядках \_\_\_\_\_ групи. Заступник – командир \_\_\_\_\_ групи.

#### Бойовий наказ командира ГПЗ (варіант)

**1. Противник**, прорвавши оборону наших військ в \_\_\_\_ км від \_\_\_\_\_, розвиває наступ в напрямку \_\_\_\_\_. Зустріч з його передовими підрозділами можлива з виходом до \_\_\_\_\_, а з диверсійно-розвідувальними групами, розвідкою і повітряними десантами – протягом усього маршруту.

**2.** \_\_\_\_ *мв* з \_\_\_\_\_ – ГПЗ батальйону, здійснити марш по **маршруту** \_\_\_\_\_ з **задачею** не допустити раптового нападу противника на колону, яка охороняється і проникнення його наземної розвідки, до \_\_\_\_\_ вийти на рубіж \_\_\_\_\_ та забезпечити розгортання і вступ у бій авангарду.

**3. Колону ГПЗ побудувати:** \_\_\_\_\_.

**Швидкість** руху – \_\_\_\_ - \_\_\_\_ км/год.

**Дистанція** між машинами – \_\_\_\_ - \_\_\_\_ м.

**Вихідний пункт** – \_\_\_\_\_ пройти в \_\_\_\_ \_\_\_\_\_.

\_\_\_\_ **мвід** здійснити марш у голові колони, вести спостереження за сигналами дозорного відділення і вправо, при зустрічі з противником атакувати на \_\_\_\_\_ фланзі ГПЗ;

\_\_\_\_ **мвід** рухатися за \_\_\_\_\_, спостерігати назад і вліво, при зустрічі з противником атакувати на \_\_\_\_\_ фланзі ГПЗ;

\_\_\_\_ **тв** здійснити марш за \_\_\_\_ мвід в готовності до розгортання і вступу в бій у центрі ГПЗ за моїми сигналами.

\_\_\_\_ **мвід** з \_\_\_\_\_ – **дозорне відділення**, рухатися по маршруту ГПЗ на віддаленні, що забезпечує зоровий зв'язок і підтримку вогнем. Оглядати місцевість і місцеві предмети на маршруті руху, не допустити раптового нападу противника на колону ГПЗ. Про усе виявлене і про зустріч з противником доповідати мені встановленим сигналом. Дрібні групи противника знищувати з ходу. При зустрічі з переважаючим по силі противником вогнем з вигідної позиції нанести йому ураження і забезпечити розгортання і вступ у бій ГПЗ.

4. **Готовність** до здійснення маршу – \_\_\_\_ \_\_\_\_\_.

5. **Я знаходжусь** в \_\_\_\_ мвід – у голові колони. **Заступник** - командир  
\_\_\_\_ мвід.

# STANDARD RANGE CARD

For use of this form see FM 7-7.1. The proponent agency is TRADOC.

SQD 1st  
 PLT 1st  
 CO B

May be used for all types of direct fire weapons.

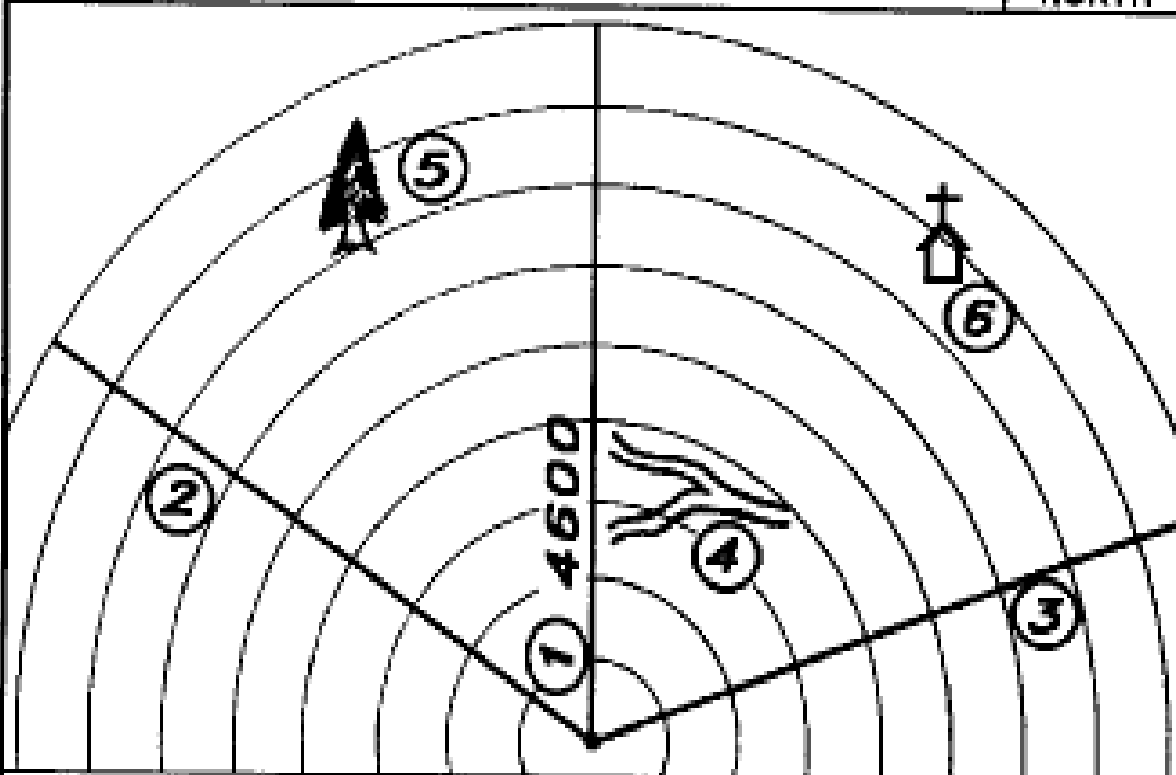

## DATA SECTION

POSITION			DATE <b>22 MAY</b>		
WEAPON <b>M60 MG</b>			EACH CIRCLE EQUALS <u>100</u> METERS		
NO.	DIRECTION DEFLECTION	ELEVATION	RANGE	AMMO	DESCRIPTION
<b>1</b>	<b>4600</b>				<b>PDF</b>
<b>2</b>	<b>L 3800</b>				<b>L DIRECTION</b>
<b>3</b>	<b>R 5900</b>				<b>R DIRECTION</b>
<b>4</b>	<b>R 4880</b>		<b>350</b>		<b>ROAD JUNCTION</b>
<b>5</b>	<b>L 4050</b>		<b>750</b>		<b>LARGE TREE</b>
<b>6</b>	<b>R 5100</b>		<b>800</b>		<b>OLD CHURCH</b>
REMARKS					

## STANDARD RANGE CARD

For use of this form see FM 7-7J. The proponent agency is TRADOC.

SQD A  
 PLT 2  
 CO C

May be used for all types of direct fire weapons.

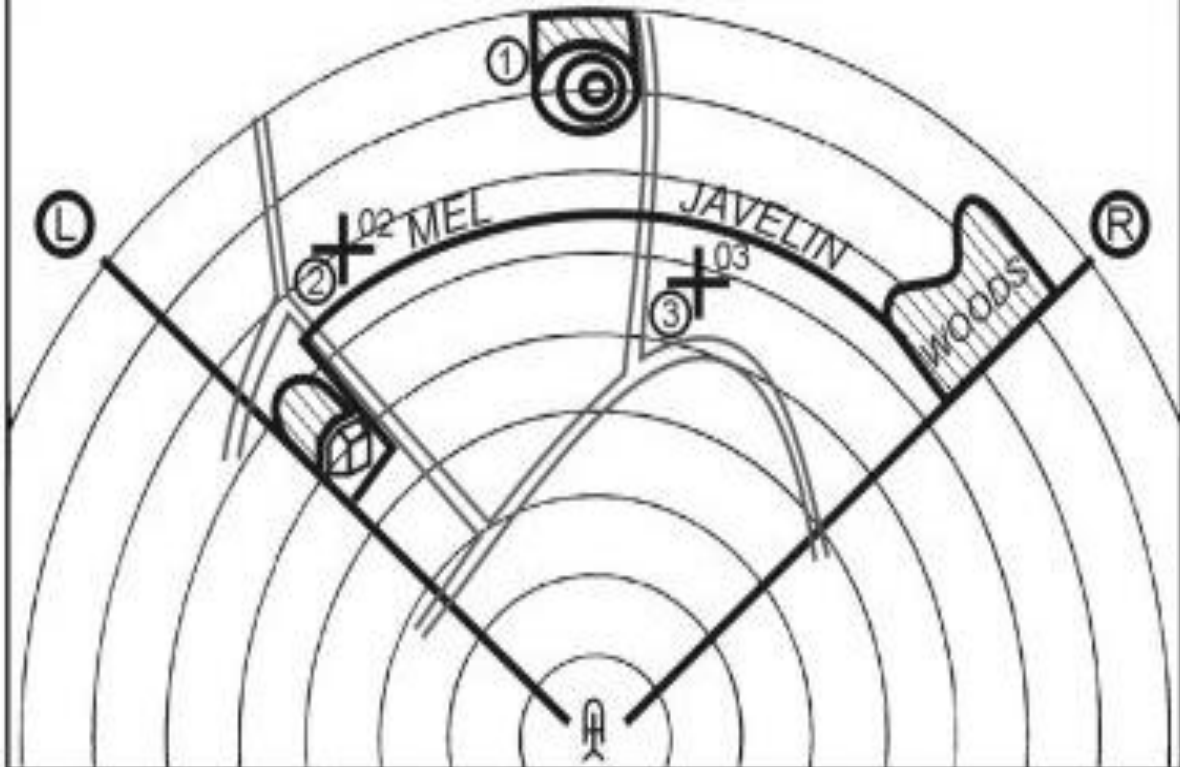

### DATA SECTION

POSITION IDENTIFICATION <b>PRIMARY</b>			DATE <b>11 FEB / 1135 HRS</b>		
WEAPON <b>JAVELIN</b>			EACH CIRCLE EQUALS <u>300</u> METERS		
NO.	DIRECTION/DEFLECTION	ELEVATION	RANGE	AMMO	DESCRIPTION
L	350°	N/A	1500m	JAV	FARM HOUSE
R	105°	N/A	1900m	JAV	RIGHT SIDE
1	050°	N/A	2200m	JAV	RP-HILLTOP
2	360°	N/A	2100m	JAV	TRP-AB002RJ
3	075°	N/A	1800m	JAV	TRP-AB003RT
REMARKS:					

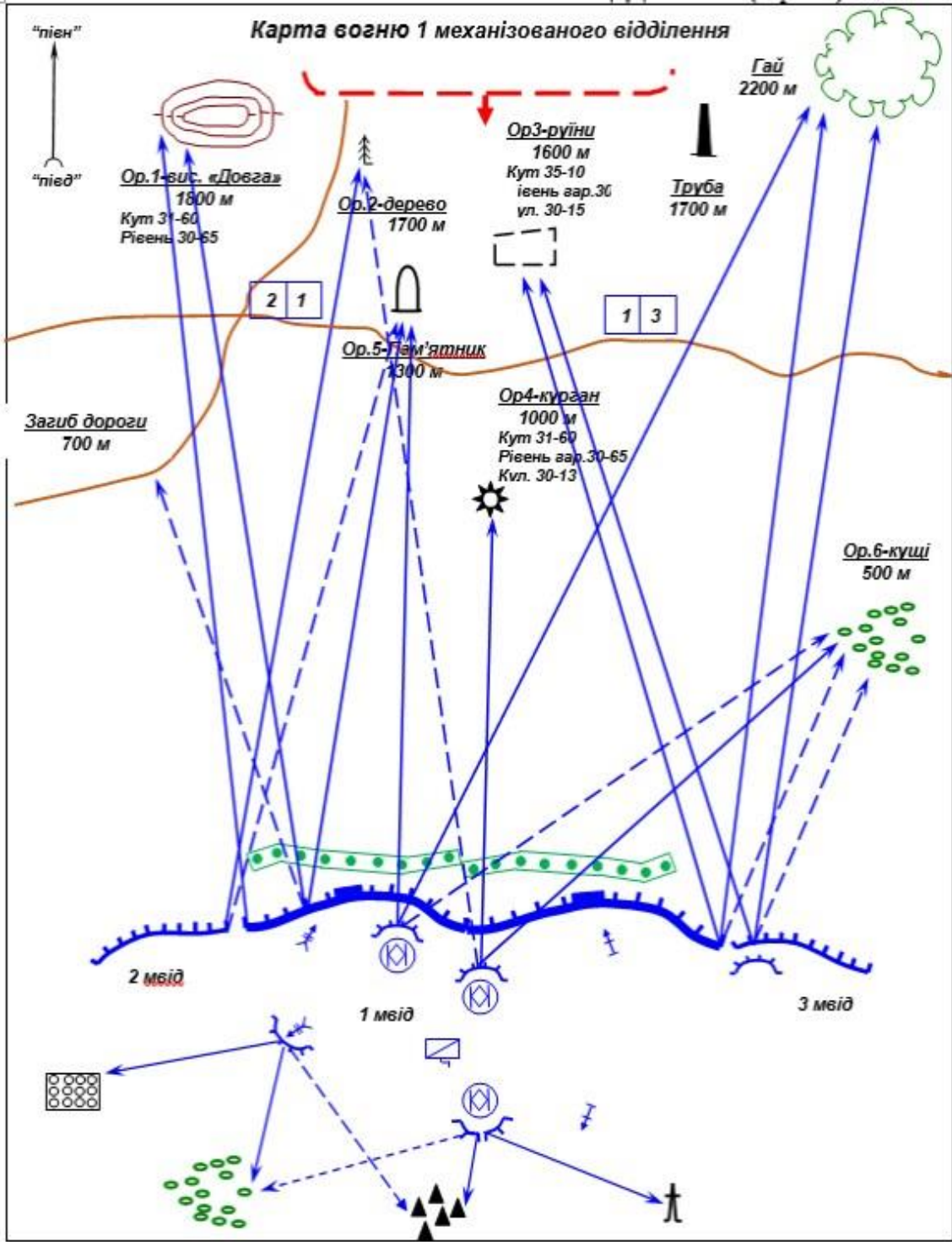

Не рекомендується займати позиції поблизу споруд та складок місцевості які противник може використати у якості орієнтирів для ведення вогню - це приведе до невиправданих втрат серед вашого особового складу

Для нотаток

A large, empty rectangular box with a thin black border, occupying the majority of the page below the header. It is intended for taking notes.

